

NF 시리즈

에어척

튜브내경 : NFH2 - Ø6, 10, 16, 20, 25, 32, 40 / NFHL2 - Ø10, 16, 20, 25
 NFHD2 - Ø10, 16, 20, 25, 32, 40 / NFS2 - Ø10, 16, 20, 25
 NFW2 - Ø10, 12, 16, 20, 25, 30 / NFP2 - Ø12, 16, 20, 25, 32, 40

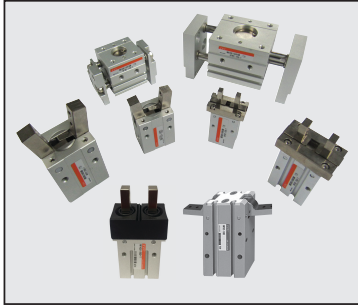

NFH2 (복동형)



표시기호

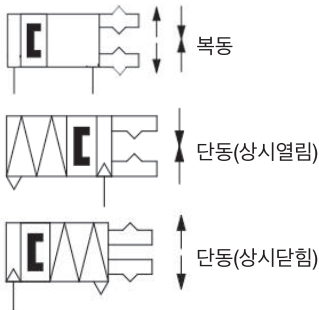

조 옵션(탭 가공)

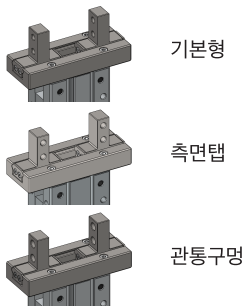

- 취부 용이
- 고풍성, 고정밀성 확보
- 콤팩트한 디자인
- 우수한 내구성능

주문형식

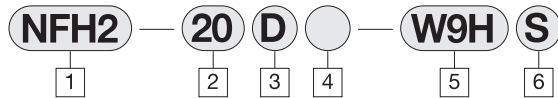

1 AIR CHUCK Series

New
Finger
Horizontal
2 : 핑거수

3 작동방식

D : 복동형
S : 단동형 (상시열림)
T : 단동형 (상시닫힘)

5 오토 스위치 종류

무기호 : AUTO SWITCH 없음
(자석 내장)
W9H : 초소형 무접점 AUTO SWITCH (수평형)
W9V : 초소형 무접점 AUTO SWITCH (수직형)
W20H : 초소형 무접점 AUTO SWITCH (수평형), (2색표시)

※ 주) 스위치 세부사항은 p.840 참조

4 조 옵션

무기호 : 기본형 (개폐방향 탭)
1 : 측면탭
2 : 개폐방향 관통구멍

2 실린더경-개폐범위(mm)

호칭	실린더내경	개폐범위
6	6	4
10	10	4
16	16	6
20	20	10
25	25	14
32	32	22
40	40	30

6 오토 스위치 수량

무기호 : 2개
S : 1개
N : N개 부착

규격별 사양

모델명	NFH2-06			NFH2-10			NFH2-16			NFH2-20			NFH2-25			NFH2-32			NFH2-40								
작동방식	D	S	T	D	S	T	D	S	T	D	S	T	D	S	T	D	S	T	D	S	T						
실린더 내경(mm)	6			10			16			20			25			32			40								
개폐 STROKE (mm)	단함 폭			8			6			7			7			9			26			30					
	열림 폭			12			10			13			17			23			48			60					
	STROKE			4			4			6			10			14			22			30					
이론 파지력(N) (0.5MPa 기준)	단함			3.3	1.9	-	14	9.2	-	39	29	-	46	33	-	69	55	-	167	132	-	280	216	-			
	열림			6.1	-	3.7	21	-	18	54	-	48	73	-	62	120	-	108	208	-	180	352	-	311			
배관 접속구	M3			M3			M5			M5			M5			M5			M5								
중량(gf)	27			58			138			250			476			836			880			1,446			1,552		
최대 치구 길이(mm)	30			30			35			60			80			100			100								
사용 유체	공기																										
사용 압력(MPa)	0.3 ~ 0.7																										
사용 윤활	불필요																										
사용 온도(C)	5 ~ 60																										
반복 개폐 위치 정도(mm)	초기치			±0.01			±0.01			±0.01			±0.01			±0.01			±0.02			±0.02					
	100만회 작동 후			±0.1			±0.1			±0.05			±0.05			±0.05			±0.05			±0.05					
최고 사용 횟수(C.P.M)	160			160			160			160			160			160			60			60					
개폐 확인용 AUTO 스위치	W9H, W9V, W20H																										

주1) 이론 파지력은 스트로크 중심에서의 값입니다.

NFHL2

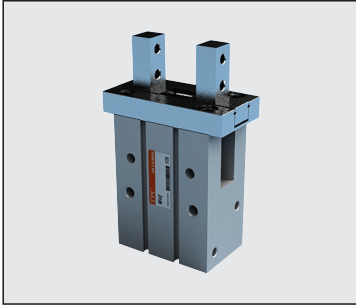

표시기호

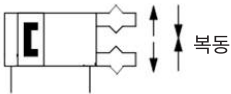

조 옵션(탭 가공)

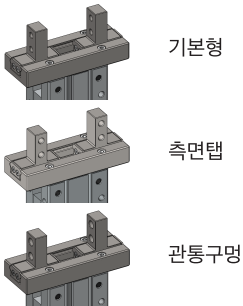

주문형식

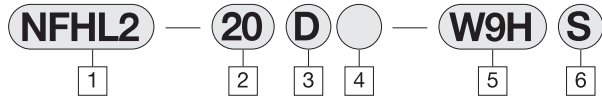

- 1 AIR CHUCK Series
New
Finger
Horizontal
Long stroke
2 : 핑거수
- 2 실린더내경-개폐범위(mm)

호칭	실린더내경	개폐범위
10	10	8
16	16	12
20	20	18
25	25	22
- 3 작동방식
D : 복동형
S : 단동형(별도문의)
- 4 조 옵션
무기호 : 기본형 (개폐방향 탭)
1 : 측면 탭
2 : 개폐방향 관통구멍
- 5 오토 스위치 종류
무기호 : AUTO SWITCH 없음 (자석 내장)
W9H : 초소형 무접점 AUTO SWITCH (수평형)
W9V : 초소형 무접점 AUTO SWITCH (수직형)
W20H : 초소형 무접점 AUTO SWITCH (수평형), (2색표시)
※ 주) 스위치 세부사항은 p.840 참조
- 6 오토 스위치 수량
무기호 : 2개
S : 1개
N : N개 부착

규격별 사양

모델명	NFHL2-10D			NFHL2-16D			NFHL2-20D			NFHL2-25D					
작동방식	D	S	T	D	S	T	D	S	T	D	S	T			
실린더 내경(mm)	10			16			20			25					
개폐 STROKE (mm)	단힘폭			11			15			16			19		
	열림폭			19			27			34			41		
	STROKE			8			12			18			22		
주1) 이론 파지력(N) (0.5MPa 기준)	단힘			14	9.2	-	39	29	-	46	33	-	69	55	-
	열림			21	-	18	54	-	48	73	-	62	120	-	108
배관 접속구	M3			M5			M5			M5					
중량(gf)	70			150			310			560					
최대 치구 길이 (mm)	30			35			60			80					
사용유체	공기														
사용 압력(MPa)	0.3 ~ 0.7														
사용 윤활	불필요														
사용온도 (°C)	5~60														
반복 개폐 위치 정도 (mm)	초기치			±0.01			±0.01			±0.01			±0.01		
	100만회 작동후			±0.1			±0.05			±0.05			±0.05		
최고 사용 횟수 (C.P.M)	160			160			160			160					
개폐 확인용 AUTO 스위치	W9H, W9V, W20H														

주1) 이론 파지력은 스트로크 중심에서의 값입니다.

- NST
NST2
- AST
ASTH
- NLPD
- NLCD
- NLCS
- TDA
TDS
TDM
- NF
- NFB2
- NFC3
- NR
- 저속사양실린더
로드끝단형상변경
- SAH
- NBU
- ACU
SE
- ARM
- TJ
- TRJ
- CR/CV
TCM2
- CR/CV
ARD
- CR/CV
AQ2
- CR/CV
TGQL
- CR/CV
NGQL
- CR/CV
NLPD
- CR/CV/SC
NLCD
- AUTO
SWITCH

평행 개폐형 에어 척 / 더스트 커버 부착 NFHD2 시리즈

튜브내경 : Ø10, Ø16, Ø20, Ø25,
Ø32, Ø40

NFHD2



- 2차전지 사양 대응 가능
- 더스트 커버 장착으로 이물질 유출입 방지
- 산업군 별 3종류 더스트 커버 선택 가능
- 다양한 설치 취부 가능
- 고강성 및 고정밀성 확보
- 저노점 Grease 적용하여 우수한 내구 성능
- HNBR Rod Packing 적용

3종류의 더스트 커버 재질

- ① 클로로프렌 고무(흑색)
 - 클린룸, 반도체 및 액정관련제품 등 전자시장의 설비 장치
- ② 불소 고무(갈색)
 - 화학약품 또는 절삭유 등에 노출, 내열성이 필요한 공정
- ③ 실리콘 고무(유백색)
 - 식품, 의료산업

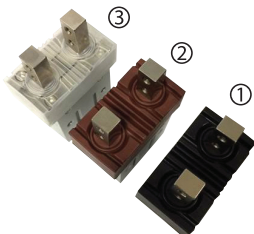

주문형식

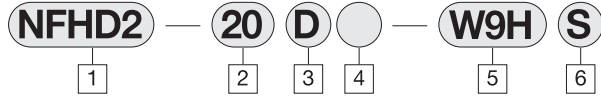

① AIR CHUCK Series

New
Finger
Horizontal
Dust Cover
2 : 핑거 수

② 실린더 내경(mm)

호칭	실린더 내경	개폐 범위
10	10	4
16	16	6
20	20	10
25	25	14
32	32	22
40	40	30

③ 작동 방식

D	복동형
S	단동형(상시 열림)
T	단동형(상시 닫힘)

(Ø32, 40 단동사양 제외)

④ 더스트 커버 재질 종류

무기호	클로로프렌 고무(CR)-흑색
F	불소 고무(FKM)-갈색
S	실리콘 고무(SI)-유백색

⑤ AUTO SWITCH 종류

무기호	AUTO SWITCH 없음 (자석 내장)
W9H	초소형 무접점 AUTO SWITCH(수평형)
W9V	초소형 무접점 AUTO SWITCH(수직형)
W20H	초소형 무접점 AUTO SWITCH(수평형), 2색표시

⑥ AUTO SWITCH 수량

무기호	2개 부착
S	1개 부착
N	N개 부착

규격별 사양

모델명	NFHD2-10			NFHD2-16			NFHD2-20			NFHD2-25			NFHD2-32		NFHD2-40		
	D	S	T	D	S	T	D	S	T	D	S	T	D	D			
작동방식	D	S	T	D	S	T	D	S	T	D	S	T	D	D			
실린더 내경(mm)	10			16			20			25			32		40		
개폐 STROKE (mm)	닫힘폭		11.2	14.9		16.3	19.3		26		30		30				
	열림폭		15.2	20.9		26.3	33.3		48		60		60				
	STROKE		4	6		10	14		22		30		30				
주1) 이론 파지력(N) (0.5MPa 기준)	닫힘		12	6.4	-	31	27	-	42	33	-	69	55	-	167	280	
	열림		18	-	16	49	-	46	73	-	62	120	-	108	208	352	
배관 접속구	M3			M5			M5			M5			M5		M5		
중량(gf)	60			140			260			265			490		495	876	1,522
최대 치구 길이 (mm)	30			35			60			80			100		100		
사용유체	공기																
사용 압력(MPa)	0.3 ~ 0.7																
사용 윤활	불필요																
사용온도 (°C)	5 ~ 60																
반복 개폐 위치 정도 (mm)	초기치		±0.01	±0.01		±0.01	±0.01		±0.01		±0.02		±0.02		±0.02		
	100만회 작동후		±0.1	±0.05		±0.05	±0.05		±0.05		±0.05		±0.05		±0.05		
최고 사용 횟수 (C.P.M)	160			160			160			160			60		60		
개폐 확인용 AUTO 스위치	무접점 오토스위치(W9H, W9V, W20H)																

주1) 이론 파지력은 스트로크 중심에서의 값입니다.

NFW2

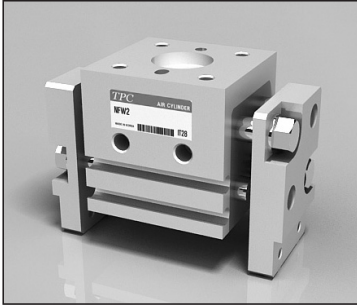

표시기호

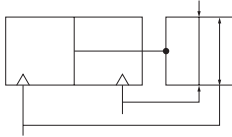

주문형식

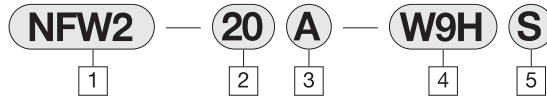

- 1 AIR CHUCK Series
New
Finger
Wide
2 : 핑거수
- 3 작동방식
A : 종방향
B : 횡방향
- 5 오토 스위치 수량
무기호 : 2개
S : 1개

2 실린더내경-개폐범위(mm)

호칭	실린더내경	개폐범위
10	10	10
12	12	20
16	16	30
20	20	40
25	25	50
30	40	60

- 4 오토 스위치 종류
무기호 : AUTO SWITCH 없음
(자석 내장)
W9H : 초소형 무접점 AUTO SWITCH (수평형)
W9V : 초소형 무접점 AUTO SWITCH (수직형)
W20H : 초소형 무접점 AUTO SWITCH (수평형), (2색표시)

※ 주) 스위치 세부사항은 p.840 참조

규격별 사양

모델명	NFW2-10	NFW2-12	NFW2-16	NFW2-20	NFW2-25	NFW2-30
실린더내경(mm)	10	12	16	20	25	30
개폐 STROKE (mm)	단힘폭	36	44	54	76	110
	열림폭	46	64	84	116	170
	STROKE	10	20	30	40	50
이론 파지력 (kgf) 사용공기압 5kgf/cm ²	단힘	2.5	3.7	7.5	11.8	25.3
	열림					
배관 접속구	M5	M5	M5	M5	M5	M5
본체 중량 (kgf)	0.18	0.30	0.45	1.0	1.75	2.7
최대 치구 길이 L (mm)	30	45	75	100	120	150
사용유체	공기	공기	공기	공기	공기	공기
사용압력 (kgf/cm ²)	3~7	3~7	3~7	3~7	3~7	3~7
사용 윤활	불필요	불필요	불필요	불필요	불필요	불필요
사용온도 (°C)	5~60	5~60	5~60	5~60	5~60	5~60
반복 개폐 위치 정도 (mm)	초기치	±0.1	±0.1	±0.1	±0.1	±0.1
	100만회 작동후	±0.2	±0.2	±0.2	±0.2	±0.2
최고 사용 횟수 (C.P.M)	60	60	60	60	60	60
개폐 확인용 AUTO 스위치	W9H, W9V, W20H					

NST
NST2

AST
ASTH

NLPD

NLCD

NLCS

TDA
TDS
TDM

NF

NFB2

NFC3

NR

저속사양실린더
로드끝단형상변경

SAH

NBU

ACU
SE

ARM

TJ

TRJ

CR/CV
TCM2

CR/CV
ARD

CR/CV
AQ2

CR/CV
TGQL

CR/CV
NGQL

CR/CV
NLPD

CR/CV/SC
NLCD

AUTO
SWITCH

NFP2



표시기호

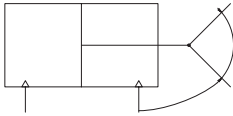

주문형식

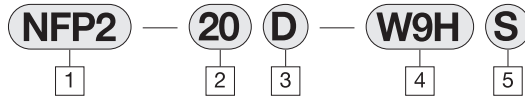

1 AIR CHUCK Series

New
Finger
Pivot
2 : 핑거수

2 실린더경-개폐범위(mm)

호칭	실린더내경	개폐범위
12	12	-5~15°
16	16	
20	20	
25	25	-5~20°
32	30	
40	40	

3 작동방식

D : 복동형
S : 단동형(문의)

5 오토 스위치 수량

무기호 : 2개
S : 1개

4 오토 스위치 종류

무기호 : AUTO SWITCH 없음
(자석 내장)
W9H : 초소형 무접점 AUTO SWITCH (수평형)
W9V : 초소형 무접점 AUTO SWITCH (수직형)
W20H : 초소형 무접점 AUTO SWITCH (수평형), (2색표시)

※ 주) 스위치 세부사항은 p.840 참조

※ AUTO SWITCH 부착불가 (NFP2-12, NFP2-16)

규격별 사양

모델명	NFP2-12D	NFP2-16D	NFP2-20D	NFP2-25D	NFP2-32D	NFP2-40D
실린더경(mm)	12	16	20	25	32	40
개폐 범위(°)	-5~15	-5~15	-5~20	-5~20	-5~20	-5~20
이론 파지력 (kgf) 사용공기압 5kgf/cm ²	달힘	1.1	1.7	2.4	4.2	7.1
	열림	1.4	2.2	3.2	5.5	8.5
배관 접속구	M5	M5	M5	M5	PT1/8	PT1/8
본체 중량 (kgf)	0.05	0.09	0.2	0.25	0.4	0.75
SOFT JAW 허용길이 L (mm)	45	60	70	75	85	120
사용유체	공기	공기	공기	공기	공기	공기
사용압력 (kgf/cm ²)	3~7	3~7	3~7	3~7	3~7	3~7
사용 윤활	불필요	불필요	불필요	불필요	불필요	불필요
사용온도 (°C)	5~60	5~60	5~60	5~60	5~60	5~60
반복 개폐 위치 정도 (mm)	초기치	±0.1	±0.1	±0.1	±0.1	±0.1
	100만회 작동후	±0.2	±0.2	±0.2	±0.2	±0.2
최고 사용 횟수 (C.P.M)	60	60	60	60	60	60
개폐 확인용 AUTO 스위치	-	-	W9H, W9V, W20H			

주1) 이론 파지력은 스트로크 중심에서의 값입니다.

180° 개폐형 에어척
NFS 시리즈

튜브내경 : Ø10, Ø16, Ø20, Ø25

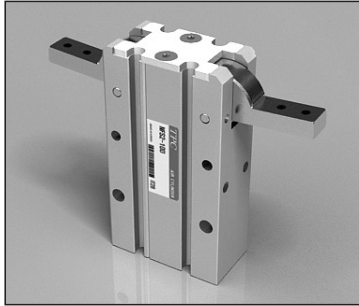

표시기호

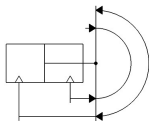

- Hinge Pin 이탈방지 형상 및 교환 정비의 편의성 증대
- 스테레스 소재 사용으로 부식 방지
- Engineering Plastic Flange Bush의 사용으로 내마모성 향상
- 개구부 최소화로 이물질 침투 방지

주문형식

NFS 2 — 10 D — W9H S

1 2 3 4 5

- | | |
|--|---|
| <p>① FINGER 수
2 : 2개</p> <p>② 실린더 내경
10 : Ø10
16 : Ø16
20 : Ø20
25 : Ø25</p> <p>③ 작동방식
D : 복동형</p> | <p>④ 오토스위치 종류
무기호 : 오토스위치 없음
W9H : 초소형 무접점 오토스위치 (수평형)
W9V : 초소형 무접점 오토스위치 (수직형)
W10V : 초소형 무접점 오토스위치(수직형)
W20H : 초소형 무접점 AUTO SWITCH (수평형),(2색표시)</p> <p>※ 주) 스위치 세부사항은 p.840 참조</p> <p>⑤ 오토스위치 수량
무기호 : 2개
S : 1개</p> |
|--|---|

표준 사양

모델명	NFS2-10D	NFS2-16D	NFS2-20D	NFS2-25D
실린더내경(mm)	10	16	20	25
개폐 범위(°)	-3 ~180			
배관 접속구	M5			
본체 중량 (Kgf)	0.08	0.16	0.32	0.56
사용유체	공기			
상용 사용 압력 (MPa)	0.2~0.6			
윤활	불필요			
사용온도 (°C)	5~60°C			
개폐 확인용 오토 스위치	W9H, W9V, W10V, W20H (무접점형)			

성능

형식	*) 파지모멘트(실효치) Nm	최대치구길이	반복개폐위치정도	최고사용횟수(C.P.M)
NFS2-10D	0.14	45	±0.2	60
NFS2-16D	0.54	60		
NFS2-20D	1.12	74		
NFS2-25D	2.03	90		

주) 파지 모멘트는 공급압력 0.5MPa일 경우임.

- NST
NST2
- AST
ASTH
- NLPD
- NLCD
- NLCS
- TDA
TDS
TDM
- NF
- NFB2
- NFC3
- NR
- 저속사양실린더
로드끝단형사변경
- SAH
- NBU
- ACU
SE
- ARM
- TJ
- TRJ
- CR/CV
TCM2
- CR/CV
ARD
- CR/CV
AQ2
- CR/CV
TGQL
- CR/CV
NGQL
- CR/CV
NLPD
- CR/CV/SC
NLCD
- AUTO
SWITCH

구조도

NFH(L)2

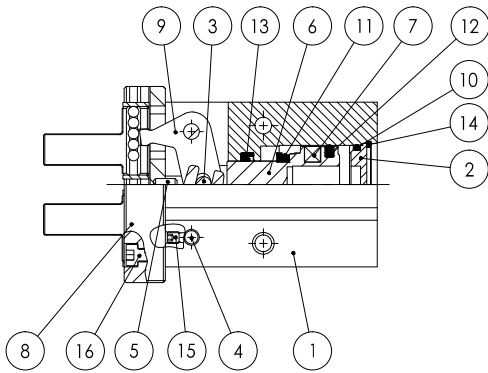

NO	품명	재질	비고	NO	품명	재질	비고
1	BODY	알루미늄 합금		9	LINK	탄소강	니켈도금
2	HEAD COVER	알루미늄 합금		10	O-RING	NBR	
3	HINGE PIN	스텐레스	열처리	11	BUMPER	우레탄	
4	LINK PIN	베어링강	열처리	12	PISTON PACKING	NBR	
5	DOWEL PIN	스텐레스	열처리	13	ROD PACKING	NBR	
6	PISTON ROD	스텐레스/알루미늄		14	SNAP RING	탄소강	
7	MAGNET	자성재		15	SET SCREW	탄소강	
8	FINGER ASSY	특수강	니켈도금	16	SOCKET BOLT	탄소강	니켈도금

NFHD2

복동형

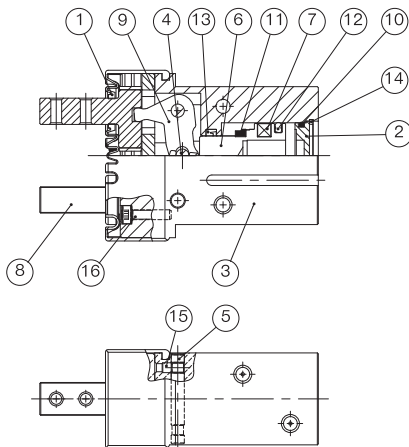

단동형/ 상시 열림형

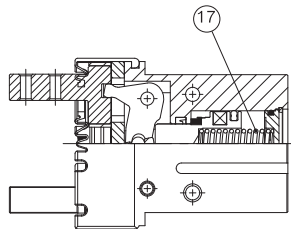

단동형/ 상시 닫힘형

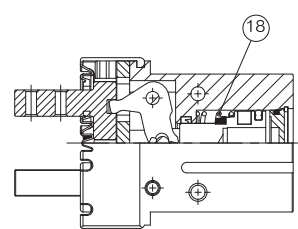

NO	품명	재질	비고	NO	품명	재질	비고
1	DUST COVER	CR	클로로프렌 고무	9	LINK	금형강	무전해 니켈도금
		FKM	볼소 고무	10	GASKET	NBR	
		Si	실리콘 고무	11	BUMPER	우레탄	
2	HEAD COVER	알루미늄 합금		12	PISTON PACKING	NBR	
3	BODY	알루미늄 합금	경질 아노다이징	13	ROD PACKING	HNBR	
4	HINGE PIN	베어링 강	열처리	14	SNAP RING	탄소강	무전해 니켈도금
5	LINK PIN	베어링 강	열처리	15	SET SCREW	스테인리스 강	
6	PISTON ROD	Ø10 - 16 스테인리스 강	Ø20 ~ 40	16	HEX. SOCKET BOLT	탄소강	무전해 니켈도금
		Ø20 - 40 알루미늄 합금	경질 아노다이징				
7	MAGNET	자성재		17	SPRING	스프링강	
8	FINGER ASSY	탄소공구강		18	SPRING	스프링강	

구조도

NFW2

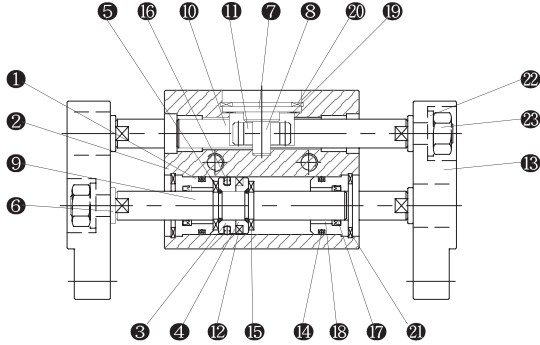

No	품명	재질	비고	No	품명	재질	비고
①	RODCOVER	알루미늄 합금		⑬	FINGER	알루미늄 합금	니켈도금
②	BODY	알루미늄 합금		⑭	TUBE GASKET	NBR	
③	PISTON	알루미늄 합금		⑮	BUMPER	URETHANE	
④	MAGNET SEAT	알루미늄 합금		⑯	PISTON PACKING	NBR	
⑤	WIRERING	스프링강		⑰	RODPACKING	NBR	
⑥	WASHER	기계 구조용	니켈도금	⑱	DU BUSH		
⑦	COVER	기계 구조용	니켈도금	⑲	WASHER	탄소강	
⑧	PINION SHAFT	탄소 공구강	크롬도금	⑳	SNAP RING	탄소강	
⑨	PISTON ROD	스텐레스		㉑	SNAP RING	탄소강	
⑩	RACK GEAR	스텐레스		㉒	PLAIN WASHER	탄소강	
⑪	PINION	탄소 공구강	질화처리	㉓	LOCK NUT	탄소강	
⑫	MAGNET	자성재					

NFP2

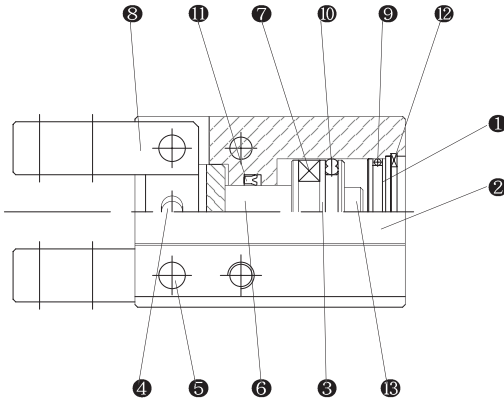

No	품명	재질	비고	No	품명	재질	비고
①	HEAD COVER	알루미늄 합금		⑧	FINGER	탄소공구강	니켈도금
②	BODY	알루미늄 합금		⑨	TUBE GASKET	NBR	
③	PISTON	알루미늄 합금		⑩	PISTON PACKING	NBR	
④	HINGE PIN	탄소공구강	열처리	⑪	RODPACKING	NBR	
⑤	LINK PIN	탄소공구강	열처리	⑫	SNAP RING	탄소강	
⑥	PISTON ROD	알루미늄 합금		⑬	LOCK NUT	탄소강	
⑦	MAGNET	자성재					

NST
NST2

AST
ASTH

NLPD

NLCD

NLCS

TDA
TDS
TDM

NF

NFB2

NFC3

NR

저속사양실린더
로드플단형사변경

SAH

NBU

ACU
SE

ARM

TJ

TRJ

CR/CV
TCM2

CR/CV
ARD

CR/CV
AQ2

CR/CV
TGQL

CR/CV
NGQL

CR/CV
NLPD

CR/CV/SC
NLCD

AUTO
SWITCH

구조도

NFS2

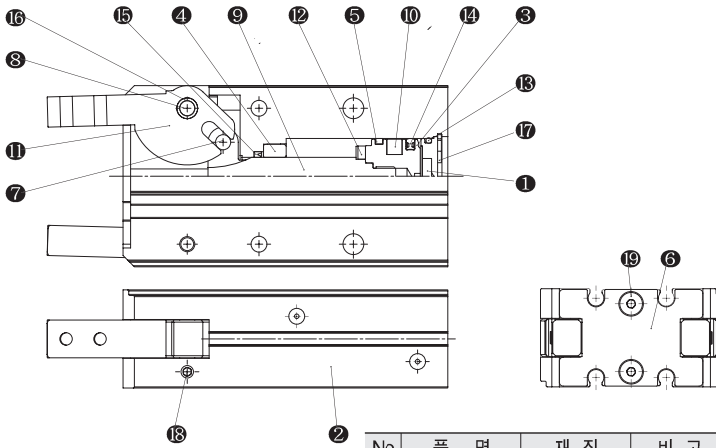

No	품 명	재 질	비 고	No	품 명	재 질	비 고
①	HEAD COVER	알루미늄합금		⑪	FINGER	스테인레스강	
②	BODY	알루미늄합금		⑫	BUMPER	우레탄	
③	PISTON	알루미늄합금		⑬	TUBE GASKET	NBR	
④	BUSH	동합금		⑭	PISTON PACKING	NBR	
⑤	WEAR RING	합성수지		⑮	RODPACKING	NBR	
⑥	COVER PLATE	스테인레스강		⑯	BUSH	합성수지	
⑦	HINGE PIN	탄소강		⑰	SNAP RING	탄소강	
⑧	LINK PIN	탄소강		⑱	SET SCREW	탄소강	
⑨	POSTONROD	스테인레스강			F-HEADCAP HEX. SOCKET BOLT	탄소강	
⑩	MAGNET	자성재					

Air Chuck 평형개폐형

NFH2 Ø10, Ø16, Ø20, Ø25, Ø32, Ø40

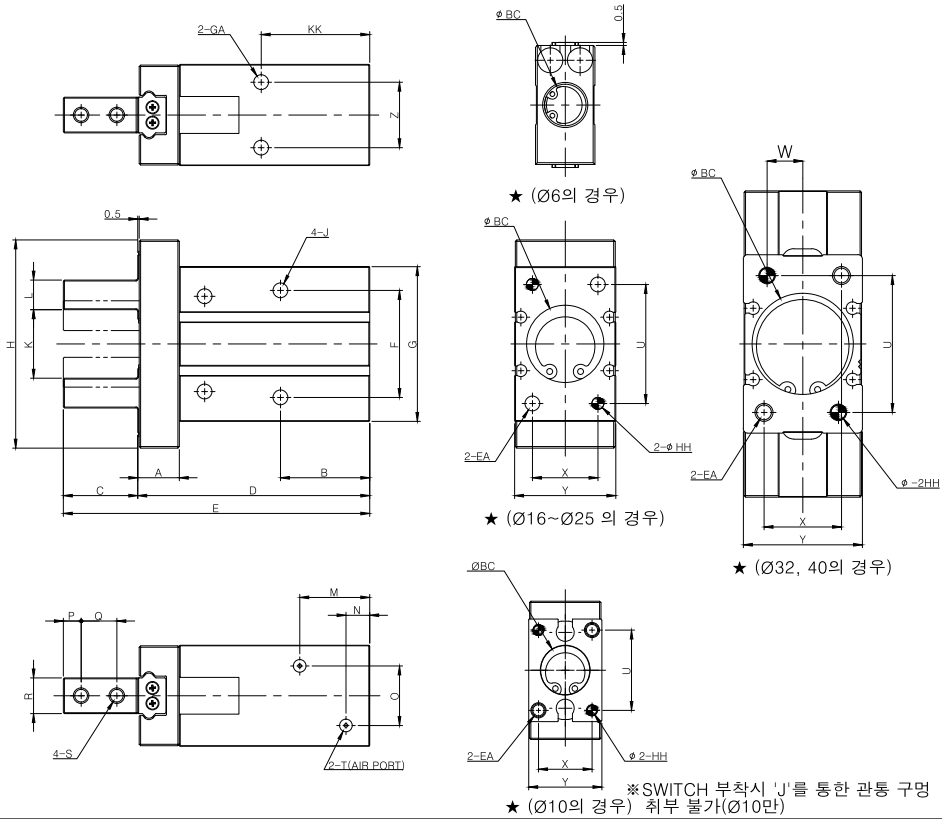

튜브내경 (mm)	개폐범위 (mm)	A	B	C	D	E	F	G	H	J	K	L	M	N	O	P	Q	R	S
6	4	3	16.5	13.2	39.8	53	12	20	20	M3 관통	OPEN = 12 CLOSE = 8	4	17	5.5	1.6	2.5	5	4 ⁰ _{-0.05}	M2 관통
10	4	4	23	12	45	57	16	23	31	M3 DP5	OPEN = 10 CLOSE = 6	4	19	7	10	3	5.5	5 ⁰ _{-0.05}	M2.5 관통
16	6	6	25	15	53	68	24	30.6	40	M4 DP8	OPEN = 13 CLOSE = 7	5	19	7.5	13	4	7	8 ⁰ _{-0.05}	M3 관통
20	10	10	29	20	65	85	30	42	50	M5 DP10	OPEN = 17 CLOSE = 7	8	22.5	8	15	5	9	10 ⁰ _{-0.05}	M4 관통
25	14	14	30	25	78	103	36	52	64	M6 DP12	OPEN = 23 CLOSE = 9	10	23.5	8	20	6	12	12 ⁰ _{-0.05}	M5 관통
32	22	17	40	29	84	113	46	60	103	M6 DP13	OPEN = 28 CLOSE = 26	12	31	8	24	7	14	15 ⁰ _{-0.05}	M6 관통
40	30	20	49	36	103	139	56	72	125	M8 DP16	OPEN = 60 CLOSE = 30	14	38	9	28	9	17	18 ⁰ _{-0.05}	M8관통

튜브내경 (mm)	T	U	X	Y	Z	ØBC	EA	KK	GA	HH	W
6	M3	-	-	-	-	7 DP1.5	-	-	-	-	-
10	M3	18	12	16.4	11	11 DP1.3	M3 DP6	27	M3 DP6	Ø2 H9 DP3	-
16	M5	22	15	24	16	17 DP1.3	M4 DP8	30.5	M4 DP5.5	Ø3 H9 DP3	-
20	M5	32	18	28	19	21 DP1.5	M5 DP10	35	M5 DP8	Ø4 H9 DP4	-
25	M5	40	22	34	22	26 DP1.5	M6 DP12	36.5	M6 DP10	Ø4 H9 DP4	-
32	M5	46	26	40	26	34 DP1.5	M6 DP13	48	M6 DP10	Ø5 H9 DP5	12
40	M5	58	32	48	32	42 DP1.5	M8 DP17	58	M8 DP13	Ø5 H9 DP5	14

NST
NST2

AST
ASTH

NLPD

NLCD

NLCS

TDA
TDS
TDM

NF

NFB2

NFC3

NR

저속사양실린더
로드끝단형상변경

SAH

NBU

ACU
SE

ARM

TJ

TRJ

CR/CV
TCM2

CR/CV
ARD

CR/CV
AQ2

CR/CV
TGQL

CR/CV
NGQL

CR/CV
NLPD

CR/CV/SC
NLCD

AUTO
SWITCH

조립선

측면 탭 설치방식

개폐방향 관통구멍 방식

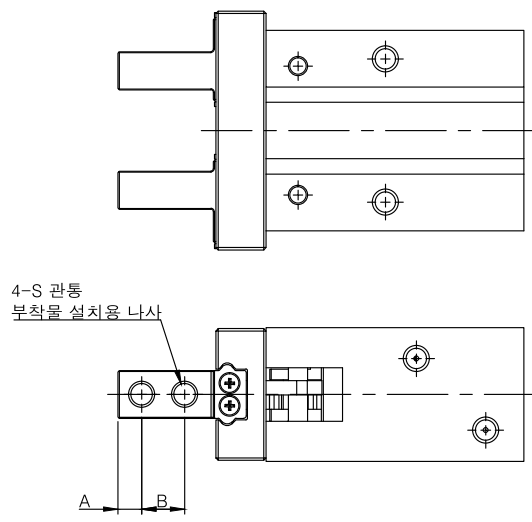
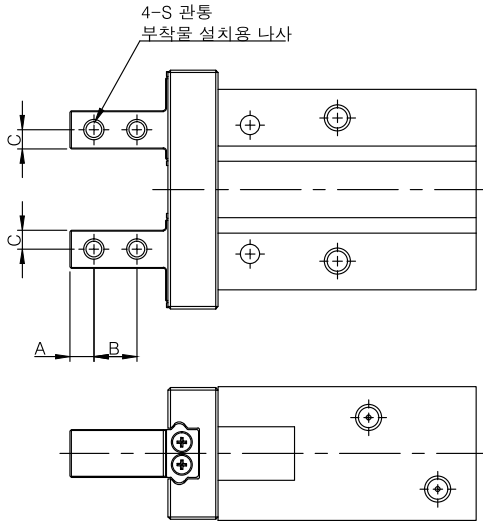

단위 : mm

형식	A	B	C	S
NFH2-6□1	2.5	5	2	M2x0.4
NFH2-10□1	3	5.5	2	M2.5x0.45
NFH2-16□1	4	7	2.5	M3x0.5
NFH2-20□1	5	9	4	M4x0.7
NFH2-25□1	6	12	5	M5x0.8
NFH2-32□1	7	14	6	M6x1
NFH2-40□1	9	17	7	M8x1.25

※ 표 이외의 치수는 기본형과 같습니다.

단위 : mm

형식	A	B	S
NFH2-6□2	2.5	5	2.4
NFH2-10□2	3	5.5	2.9
NFH2-16□2	4	7	3.4
NFH2-20□2	5	9	4.5
NFH2-25□2	6	12	5.5
NFH2-32□2	7	14	6.6
NFH2-40□2	9	17	9

※ 표 이외의 치수는 기본형과 같습니다.

Air Chuck 평형개폐형

NFHL2 Ø10, Ø16, Ø20, Ø25

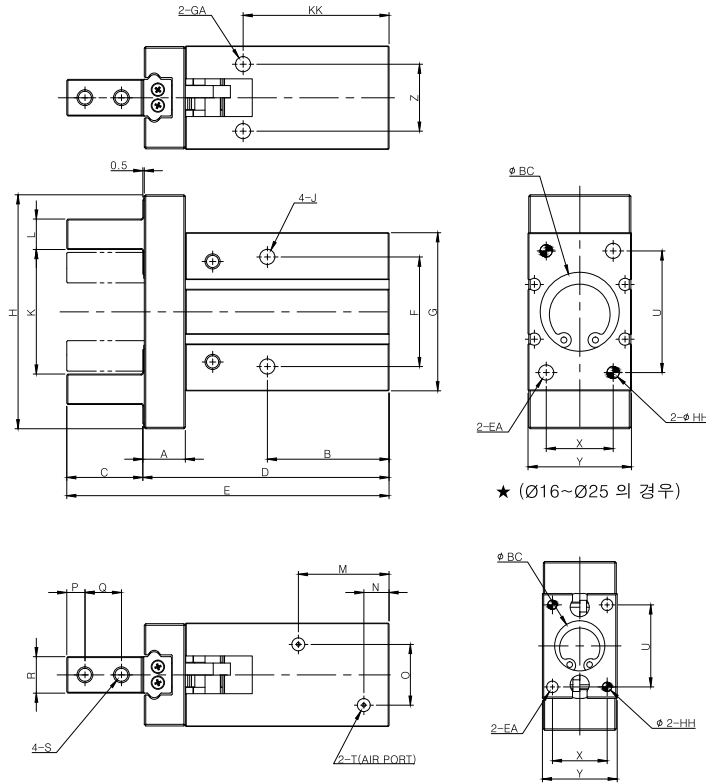

★ (Ø16~Ø25 의 경우)

★ (Ø10의 경우)

※SWITCH 부착시 'J'를 통한 관통 구멍 취부 불가(Ø10만)

튜브내경 (mm)	개폐범위 (mm)	A	B	C	D	E	F	G	H	J	K	L	M	N	O	P	Q	R	S
10	8	7	25	12	45	57	16	23	37	M3 DP5	OPEN = 19 CLOSE = 11	4	19	7	10	3	5.5	5 ⁰ _{-0.05}	M2.5 관통
16	12	9	31	15	55	70	24	30.6	49	M4 DP8	OPEN = 27 CLOSE = 15	5	19	7.5	13	4	7	8 ⁰ _{-0.05}	M3 관통
20	18	11	36	20	70	90	30	42	65	M5 DP10	OPEN = 34 CLOSE = 16	8	26	8	15	5	9	10 ⁰ _{-0.05}	M4 관통
25	22	14	40	25	81	106	36	52	77	M6 DP12	OPEN = 41 CLOSE = 19	10	29.5	8	20	6	12	12 ⁰ _{-0.05}	M5 관통

튜브내경 (mm)	개폐범위 (mm)	T	U	X	Y	Z	ØBC	EA	KK	GA	HH
10	8	M3	18	12	16.4	11.4	11 DP1.3	M3 DP6	29	M3 DP6	Ø2 HØ DP3
16	12	M5	22	15	24	16	17 DP1.3	M4 DP8	36	M4 DP5.5	Ø3 HØ DP3
20	18	M5	32	18	28	18.6	21 DP1.5	M5 DP10	43	M5 DP8	Ø4 HØ DP4
25	22	M5	40	22	34	22	26 DP1.5	M6 DP12	48	M6 DP10	

NST
NST2

AST
ASTH

NLPD

NLCD

NLCS

TDA
TDS
TDM

NF

NFB2

NFC3

NR

저속사양실린더
로드끝단형상변경

SAH

NBU

ACU
SE

ARM

TJ

TRJ

CR/CV
TCM2

CR/CV
ARD

CR/CV
AQ2

CR/CV
TGQL

CR/CV
NGQL

CR/CV
NLPD

CR/CV/SC
NLCD

AUTO
SWITCH

조 옵션

측면 탭 설치방식

개폐방향 관통구멍 방식

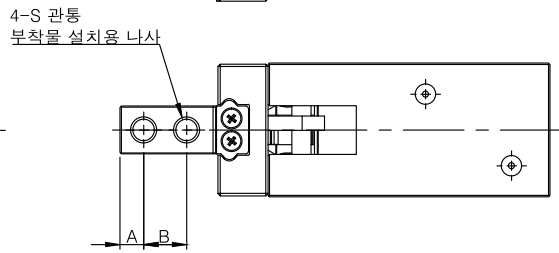
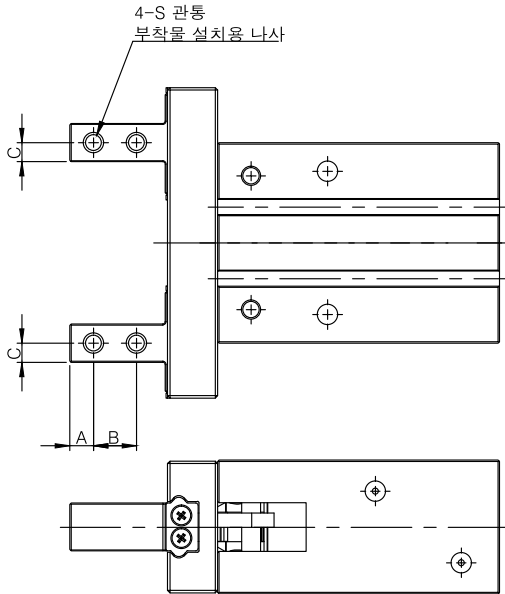

단위 : mm

형식	A	B	C	S
NFHL2-10□1	3	5.5	2	M2.5x0.45
NFHL2-16□1	4	7	2.5	M3x0.5
NFHL2-20□1	5	9	4	M4x0.7
NFHL2-25□1	6	12	5	M5x0.8

※ 표 이외의 치수는 기본형과 같습니다.

단위 : mm

형식	A	B	S
NFHL2-10□2	3	5.5	2.9
NFHL2-16□2	4	7	3.4
NFHL2-20□2	5	9	4.5
NFHL2-25□2	6	12	5.5

※ 표 이외의 치수는 기본형과 같습니다.

Air Chuck 평행 개폐형 치수도

NFHD2 Ø10, Ø16, Ø20, Ø25, Ø32, Ø40

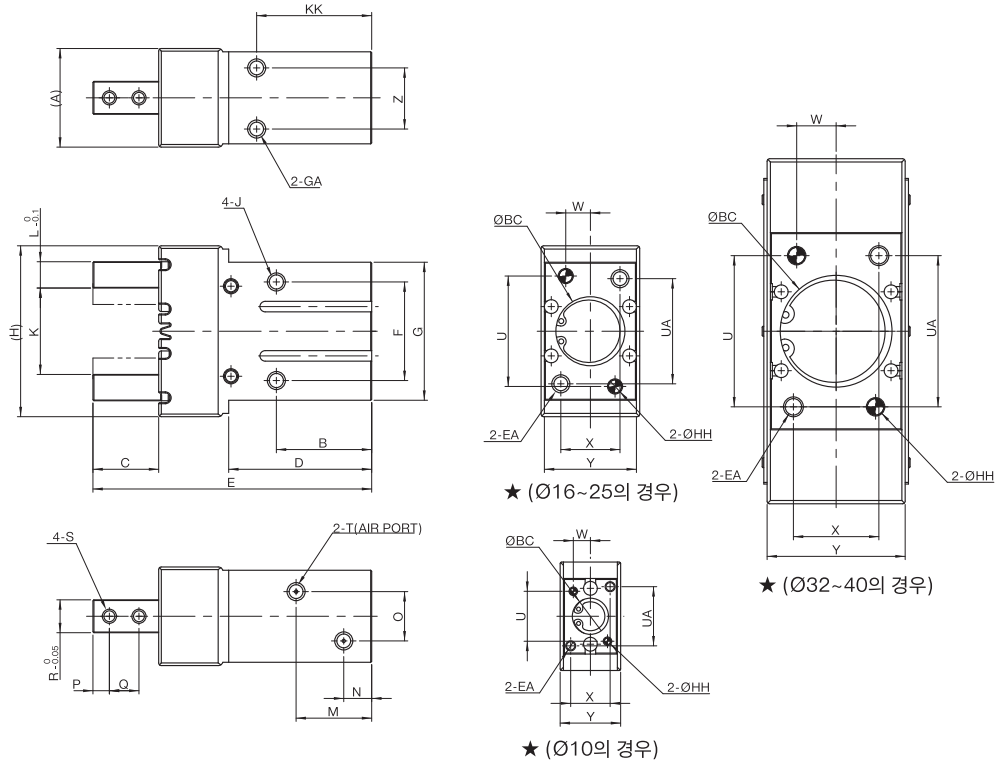

튜브내경 (mm)	개폐범위 (mm)	(A)	B	C	D	E	F	G	H	J	K	L	M	N	O	P	Q
10	4	18.4	23	12	31	57	16	23	33	M3 DP5	OPEN = 15.2 CLOSE = 11.2	4	19	7	10	3	5.7
16	6	26	24.5	15	34.8	67.3	24	30.6	42	M4 DP8	OPEN = 20.9 CLOSE = 14.9	5	19	7.5	13	4	7
20	10	30	29	20	43.5	84.8	30	42	52	M5 DP10	OPEN = 26.3 CLOSE = 16.3	8	23	8.5	15	5	9
25	14	36	30	25	53	102.7	36	52	66	M6 DP12	OPEN = 33.3 CLOSE = 19.3	10	24	9	20	6	12
32	22	45.4	40	29	50.5	113	46	60	105	M6 DP13	OPEN = 48 CLOSE = 26	12	30	8.5	24	7	14
40	30	53.4	49	36	64	139	56	72	127	M8 DP16	OPEN = 60 CLOSE = 30	14	35	9.5	28	9	17

튜브내경 (mm)	R	S	T	UA	U	W	X	Y	Z	BC	EA	KK	GA	HH
10	5	M2.5 관통	M3	18	15.2	5.2	12	16.4	11.4	11 DP1.3	M3 DP6	27	M3 DP6	Ø2 H9 DP3
16	8	M3 관통	M5	22	22	6.5	15	24	16	17 DP1.3	M4 DP8	30	M4 DP4.5	Ø3 H9 DP3
20	10	M4 관통	M5	32	33.6	7.5	18	28	18.6	21 DP1.5	M5 DP10	35	M5 DP8	Ø4 H9 DP4
25	12	M5 관통	M5	40	43.6	10	22	34	22	26 DP1.5	M6 DP12	36.5	M6 DP10	Ø4 H9 DP4
32	15	M6 관통	M5	46	46	12	26	40	26	34 DP1.5	M6 DP13	33	M6 DP10	Ø5 H9 DP5
40	18	M8관통	M5	56	58	14	32	48	32	42 DP1.5	M8 DP17	39	M8 DP13	Ø5 H9 DP5

NST
NST2

AST
ASTH

NLPD

NLCD

NLCS

TDA
TDS
TDM

NF

NFB2

NFC3

NR

저속사양실린더
로드끝단형사변경

SAH

NBU

ACU
SE

ARM

TJ

TRJ

CR/CV
TCM2

CR/CV
ARD

CR/CV
AQ2

CR/CV
TGQL

CR/CV
NGQL

CR/CV
NLPD

CR/CV/SC
NLCD

AUTO
SWITCH

Air Chuck 지점개폐형

NFW2 Ø10, Ø12, Ø16, Ø20, Ø25, Ø30

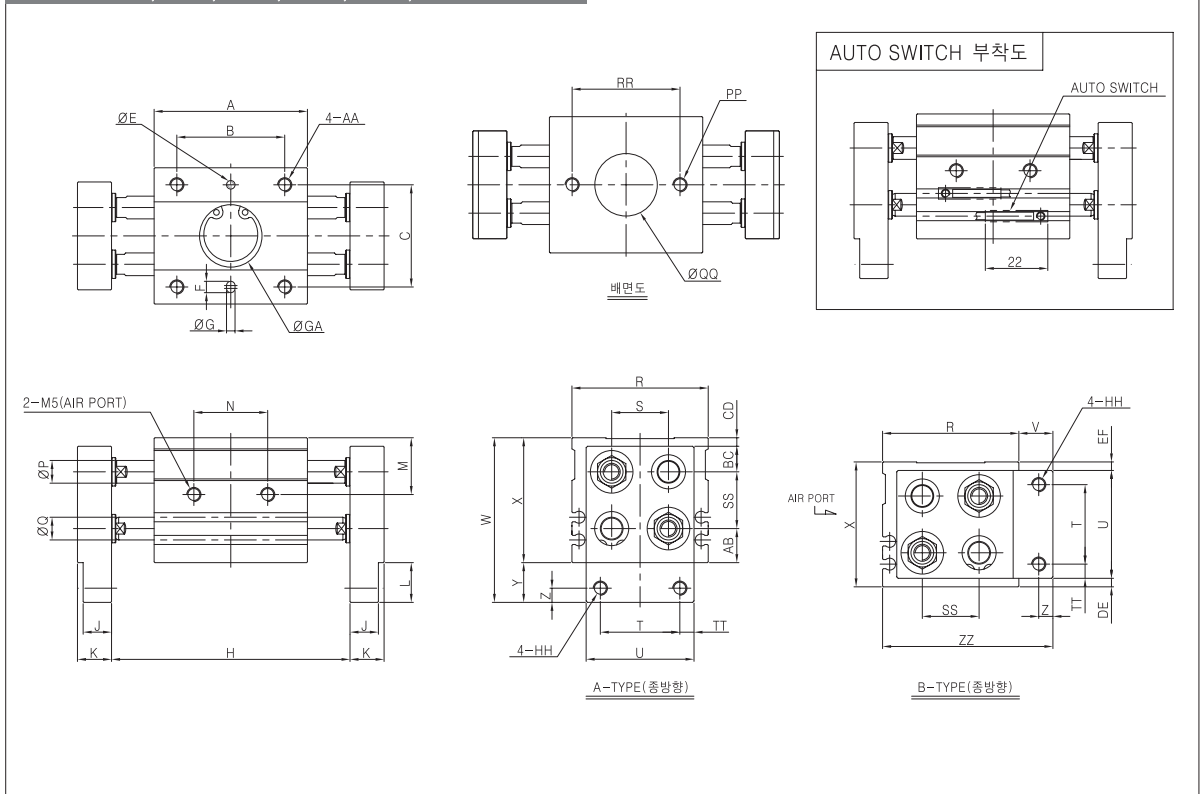

튜브내경 (mm)	개폐범위 (mm)	A	AA	B	C	ØE	F	ØG	ØGA	H	J	K	L	M	N	ØP	ØQ
10	10	36	M4 DP5	22	22	3H9 ^{+C.05} DP3	4	3H9 ^{+0.025} DP3	15 ^{+0.05} DP3	OPEN = 46 CLOSE = 36	6	8	10	16.5	16	6	6
12	20	44	M4 DP6	30	30	3H9 ^{+C.05} DP3	4	3H9 ^{+0.025} DP3	15 ^{+0.05} DP3	OPEN = 64 CLOSE = 44	8	10	10	19	19	8	7
16	30	54	M5 DP6	38	36	3H9 ^{+C.05} DP3	4	3H9 ^{+0.025} DP3	22 ^{+0.05} DP3	OPEN = 84 CLOSE = 54	10	12	14	20	26	8	8
20	40	76	M6 DP7	56	30	4H9 ^{+C.00} DP4	5	4H9 ^{+0.000} DP4	22 ^{+0.05} DP5	OPEN = 116 CLOSE = 76	10	15	16	31	36	12	10
25	50	90	M6 DP7	58	44	4H9 ^{+C.00} DP4	5	4H9 ^{+0.000} DP4	22 ^{+0.05} DP5	OPEN = 140 CLOSE = 90	12	20	18	34	43	14	12
30	60	110	M8 DP8	72	44	4H9 ^{+C.00} DP5	5	4H9 ^{+0.000} DP5	30 ^{+0.05} DP5	OPEN = 170 CLOSE = 110	15	24	24	36	48	16	16

튜브내경 (mm)	개폐범위 (mm)	R	S	T	U	V	W	X	Y	Z	AB	BC	CD	DE	EF	HH	PP	ØQQ	RR	SS	TT	ZZ
10	10	34	15	15	26	9.5	46	36	10	4	9	5.5	6.5	3.5	6.5	M3관통	M4 DP5	15 ^{+0.05} DP2.5	26	15	5.5	43.5
12	20	42	18	18	32	8	50	40	10	4	10	7.5	4.5	3	5	M4관통	M4 DP6	15 ^{+0.05} DP2.5	32	18	7	50
16	30	48	20	28	38	12	58	44	14	5	12	9	3	3	3	M5관통	M5 DP6	22 ^{+0.05} DP2.5	38	20	5	60
20	40	58	26	30	48	14	76	60	16	8	14	11	9	3	9	M6관통	M6 DP7	22 ^{+0.05} DP2.5	56	26	9	72
25	50	68	30	38	58	18	88	70	18	8	19	14	7	5	7	M6관통	M8 DP8	22 ^{+0.05} DP3	58	30	10	86
30	60	74	34	40	62	24.5	100	77	23	12	21.5	15.5	6	7.5	7.5	M8관통	M8 DP8	30 ^{+0.05} DP3	72	34	11	98.5

Air Chuck 지점개폐형

NFP2 Ø12, Ø16, Ø20, Ø25, Ø32, Ø40

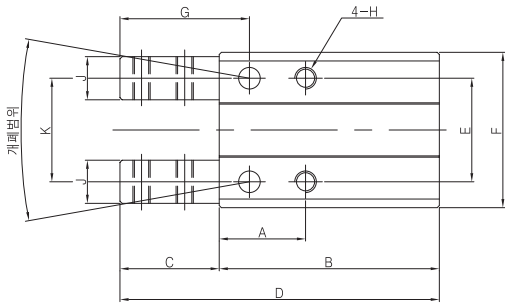

* Ø12~Ø25 4중은 'H'의 탭전 드릴경으로 관통 취부 가능

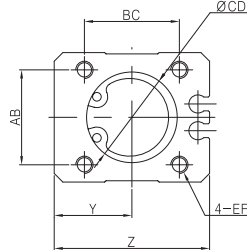
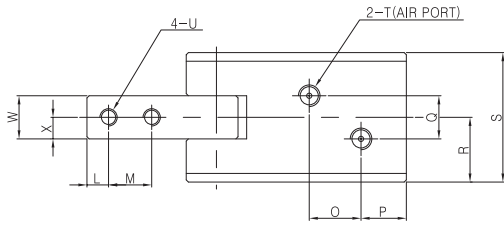
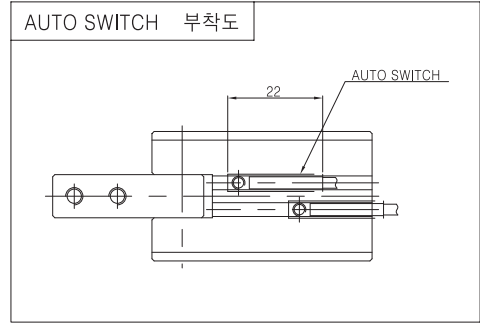

★ (Ø20~Ø40의 경우)

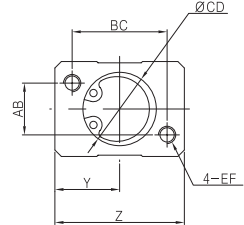

★ (Ø12~Ø16의 경우)
*AUTO SWITCH 부착 불가

튜브내경 (mm)	개폐범위 (mm)	A	B	C	D	E	F	G	H	J	K	L	M	O	P	Q	R	S	T	U	W ⁰ _{-0.1}
12	-5°~15°	14	35	13	48	18	26	18	M4 DP5	6	18	3	7	7.5	8	6	9	18	M5	M3관통	7
16		16	39	17	56	20	30	23	M4 DP6	8	20	4	9	9	8	8	11	22	M5	M4관통	8
20	-5°~20°	20	51	23	74	24	36	30	M5 DP6	10	24	5	10	12	10.5	10	15	30	M5	M4관통	10
25		21	52	25	77	26	40	32	M5 DP8	10	28	5	12	11.5	10	13	18	36	M5	M5관통	12
32		24	62	26	88	32	46	34	M5 DP10	12	32	5	12	15.5	13	12	20	40	R/C1/8	M5관통	14
40		27	72	32	104	40	56	41	M6 DP12	16	36	6	20	15.5	14	20	25	50	R/C1/8	M6관통	18

튜브내경 (mm)	개폐범위 (mm)	X	Y	Z	AB	BC	CD	EF
12	-5°~15°	3.5	13	26	8	18	13 DP1.3	M3 DP6
16		4	15	30	12	22	17 DP1.3	M4 DP8
20	-5°~20°	5	18	36	22	22	21 DP1.5	M4 DP10
25		6	20	40	26	26	26 DP1.5	M5 DP12
32		7	23	46	28	28	32 DP1.5	M5 DP12
40		9	28	56	40	40	42 DP2	M6 DP15

NST
NST2

AST
ASTH

NLPD

NLCD

NLCS

TDA
TDS
TDM

NF

NFB2

NFC3

NR

저속사양실린더
로드끝단형상변경

SAH

NBU

ACU
SE

ARM

TJ

TRJ

CR/CV
TCM2

CR/CV
ARD

CR/CV
AQ2

CR/CV
TGQL

CR/CV
NGQL

CR/CV
NLPD

CR/CV/SC
NLCD

AUTO
SWITCH

외부치수도

NFS2-10D

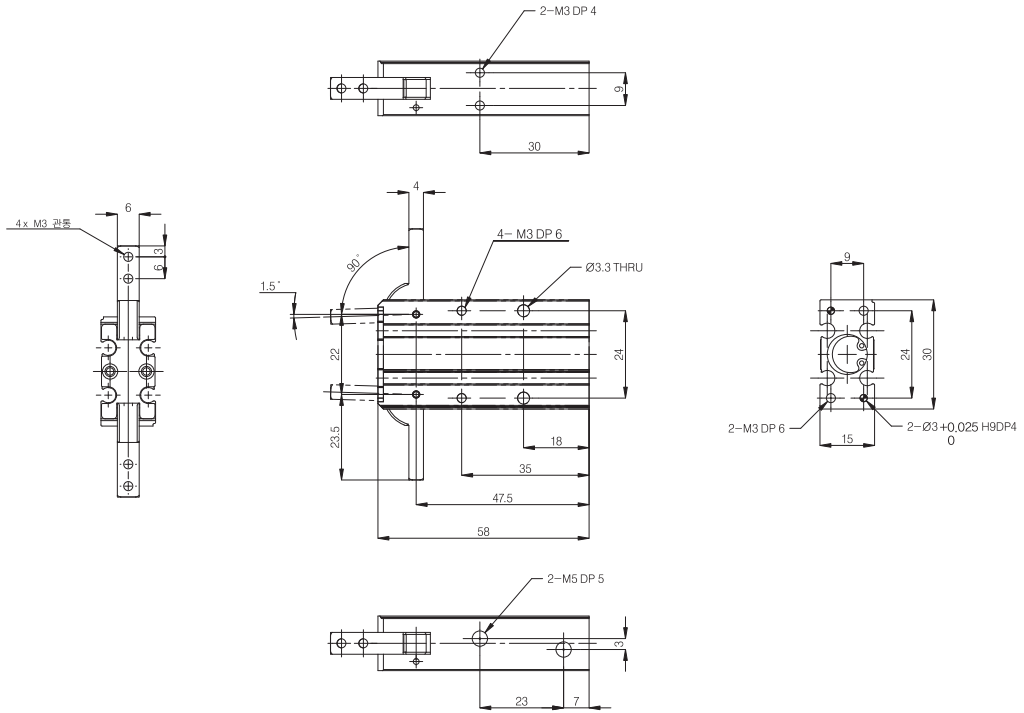

NFS2-16D

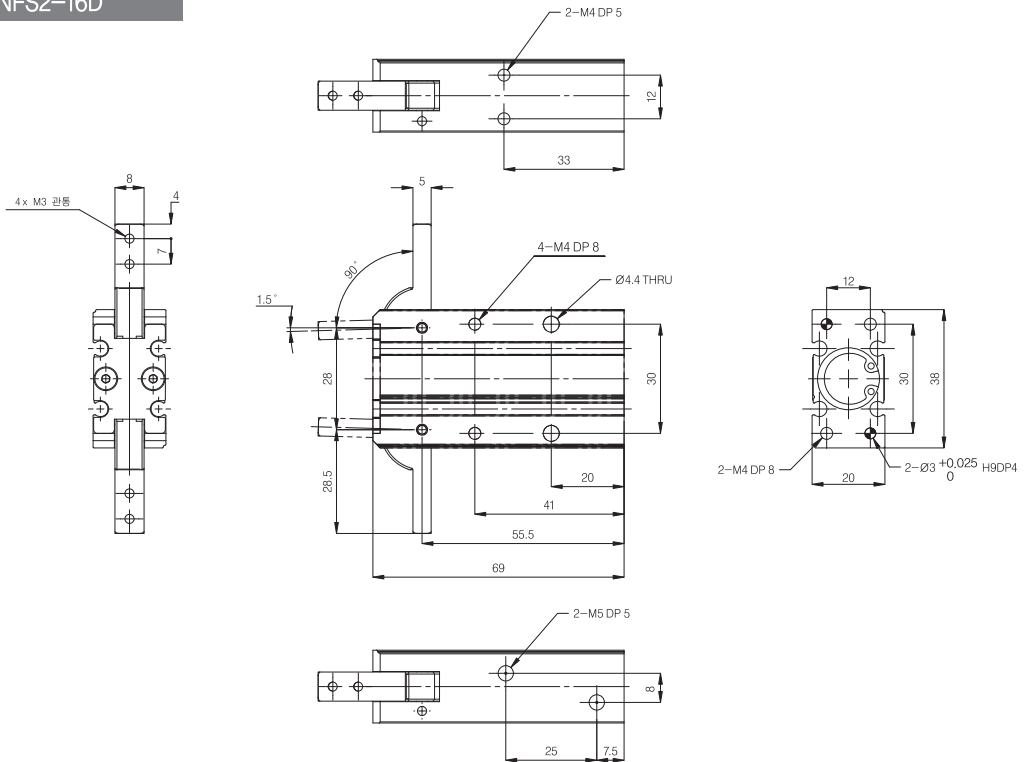

외부치수도

NFS2-20D

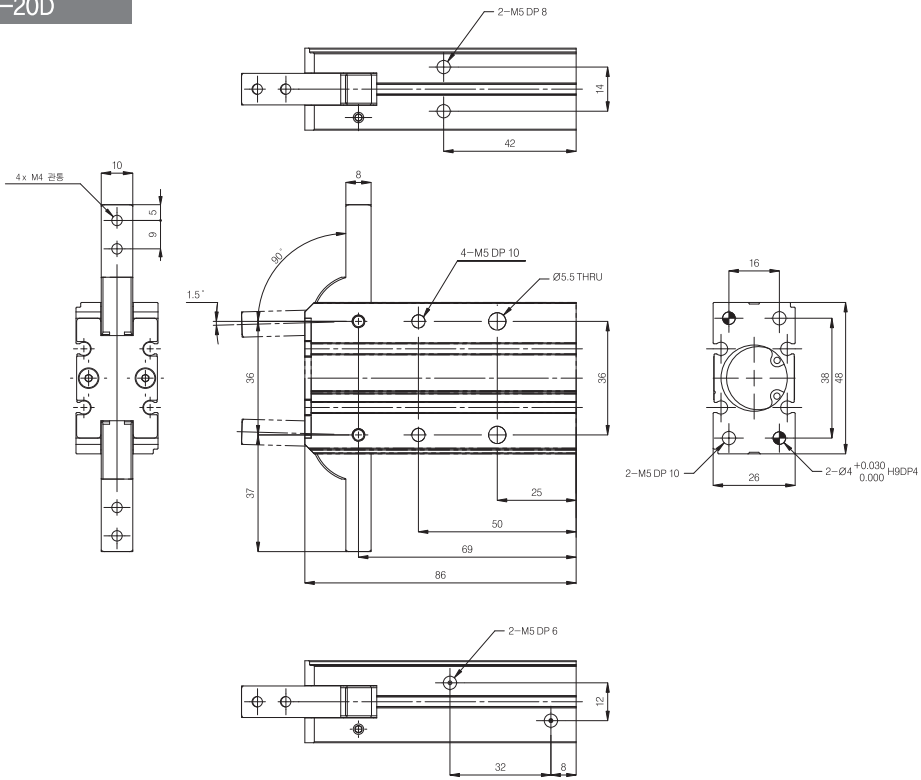

NFS2-25D

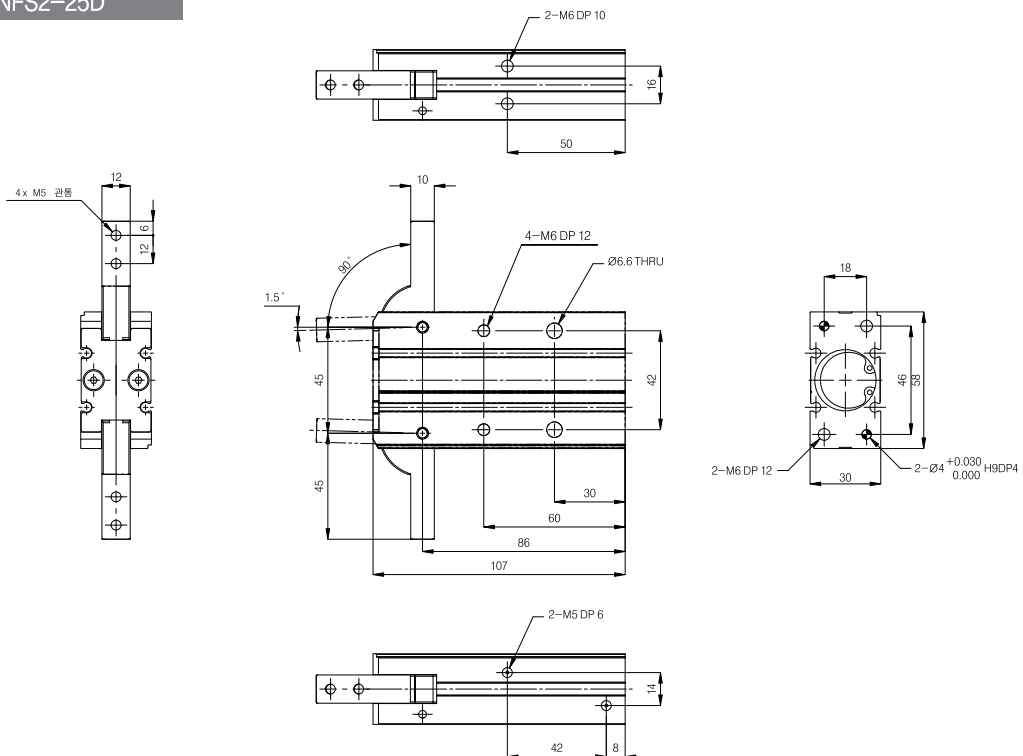

NST
NST2

AST
ASTH

NLPD

NLCD

NLCS

TDA
TDS
TDM

NF

NFB2

NFC3

NR

저속사양실린더
로드끝단형사변경

SAH

NBU

ACU
SE

ARM

TJ

TRJ

CR/CV
TCM2

CR/CV
ARD

CR/CV
AQ2

CR/CV
TGQL

CR/CV
NGQL

CR/CV
NLPD

CR/CV/SC
NLCD

AUTO
SWITCH

■ 설계상의 주의사항

❶ 경고

- ① 이동하는 워크가 인체에 위험을 미칠 우려가 보이거나 핑거 부에 손가락이 낄 위험이 있는 경우에는 적당한 안전대책을 세워야 합니다.
- ② 공기원의 문제나 정전으로 인해 회로압력이 저하되면, 파지력이 감소되므로 워크가 낙하될 우려가 있습니다. 인체나 기계 장치에 손해를 미치지 않도록 낙하방지 등의 대책을 강구해야 합니다.

■ 선정시 주의사항

❶ 경고

- ① 부착물은 가볍고, 짧게 설치하여 주십시오.
 1. 부착물이 무겁거나 길면 개폐시의 관성력이 커져 핑거부가 흔들리거나, 수명에 악영향을 줄 수 있습니다.

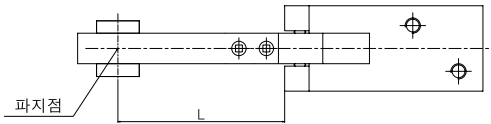

<부착물과 파지점이 너무 길다>

2. 파지점이 제한범위 내에서도 될 수 있으면 짧고, 경량이 되도록 제작하십시오.

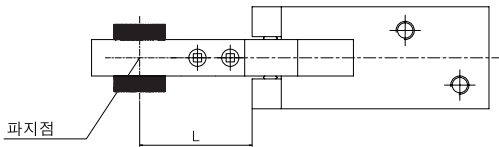

<부착물과 파지점의 거리가 적당하다>

3. 대형워크 및 긴 워크 일 경우에는 사이즈를 높이거나 여러 개를 사용하십시오.
- ② 파지력이 워크 질량에 대해 여유있는 기종을 선정하십시오. 무리하게 기종을 선정할 시에는 워크의 낙하 등의 원인이 됩니다. 기종을 선정할 시에는 각 시리즈의 이론파지력 및 워크의 질량에 대한 기종선정 기준을 참조하십시오.
- ③ 과도한 외력이나 충격력이 작용하는 사용은 삼가하십시오. 고장의 원인이 될 수 있습니다. 필요에 따라 폐사의 연락하십시오.
- ④ 워크에 대해서 개폐 폭이 여유있는 기종을 선정하십시오. <여유가 없는 경우>

1. 에어척 개폐 폭의 편차나 워크 지름의 편차 등으로 파지가 불안정하게 되는 원인이 됩니다.
2. 오토스위치를 사용하고 있는 경우, 검출불량의 원인이 됩니다. 각 시리즈의 오토스위치 응차를 참조하여 응차본의 스트로크를 여유로 확보하십시오.

■ 부착시 주의사항

❶ 경고

- ① 부착시 에어척을 부딪치거나 떨어뜨려 손상이나 타격을 주지 마십시오. 아주 작은 변형이라도 정도의 열화나 작동불량의 원인이 될 수 있습니다.
- ② 에어척의 부착이나 부착물의 부착시의 나사체결시에 제한범위 내에서의 토크값으로 적정하게 체결하여 주십시오. 제한범위 이상의 값에 의한 체결은 작동불량의 원인이 되며 체결 부족의 경우에는 위치가 맞지 않거나 낙하하는 원인이 됩니다.

❷ 주의

- ① 핑거에 부착물을 부착할 경우, 핑거가 뒤들리지 않도록 하십시오. 흔들리거나 정도열화의 원인이 됩니다.
- ② 핑거에 외력이 가해지지 않도록 조정·확인하십시오. 반복해서 핑거에 힘 하중이나 과도한 하중이 작용하면, 핑거가 흔들리거나 파손의 원인이 될 수 있습니다. 에어척의 이동 스트로크 엔드 등으로, 워크나 부착물이 닿지 않도록 하기 위해 Clearance를 설치하십시오.

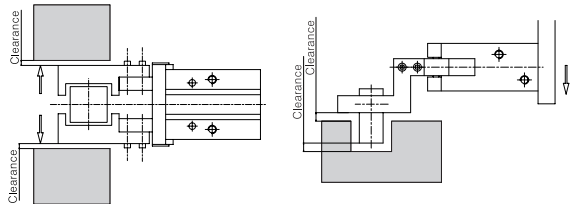

- ③ 워크의 삽입작동은 Center를 잘 맞추어 핑거에 무리한 힘이 가해지지 않도록 주의하여 주십시오. 특히, 시운전시 수동으로 작동시키거나 실린더의 입력을 낮추어서 저속으로 작동시켜 충격이 가해지지 않도록 안전을 확인하여 주십시오.
- ④ 핑거의 개폐속도가 필요이상으로 빨라지지 않도록 스피드 컨트롤러를 조정하여 주십시오. 핑거의 개폐 속도가 필요 이상으로 빠르게 되면 핑거에 작용하는 충격력이 커지게 되어 워크 파지시의 반복정도가 나빠지거나, 수명에 악영향을 미칠 우려가 있습니다.

기중선정방법

1 조건 확인

- ① 작업부품의 질량(kg)
- ② 파지방법(외경/내경파지)
- ③ 마찰계수(μ)
- ④ 여유율(a)
- ⑤ 부착물과 워크와의 마찰계수나 형상에 따라 다르지만, 워크중량의 10~20배 이상의 파지력이 얻어질 수 있도록 기중을 선정하여 주십시오.
- ⑥ 또한 워크를 반송할 때 큰 가속도나 충격이 작용하는 경우에는 더욱 여유를 고려하여 계산에 넣어둘 필요가 있습니다.

2 필요 파지력의 계산

- ① 작업부품의 질량 = 0.1(kg)
- ② 파지방법 = 외경파지
- ③ 마찰계수 = χ (μ)
- ④ 여유율(a) = 4
- ⑤ 필요한 파지력(F)

$$F = mg / (2\mu) * a$$
 - g : 중력가속도 (9.8 m/s²)
- ⑥ 계산1
 파지력을 워크중량의 10배 이상으로 설정($\mu = 0.2$)

$$F = 0.1kg * 9.8 m/s^2 * 10 = 9.8(N)$$
- ⑦ 계산2
 파지력을 워크중량의 20배 이상으로 설정($\mu = 0.1$)

$$F = 0.1kg * 9.8 m/s^2 * 20 = 19.6(N)$$

3 파지력 그래프에서 기중선정

- ① 파지점 거리 : L = 2cm
- ② 사용압력 : 0.3MPa
- ③ 중력 단위의 환산
 $1MPa \approx 10.2kgf/cm^2$
 $1N \approx 0.102kgf$
 $1kgf/cm^2 \approx 0.098MPa$
 $1kgf \approx 9.8N$

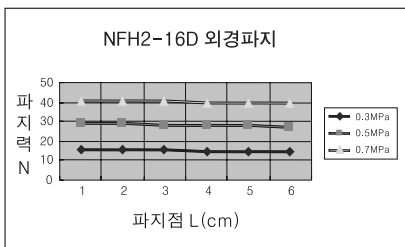

- ④ 계산 1에 대한 기중선정
 * NFH2-16D를 선정한 경우
 파지점 거리 L = 2cm와 압력 0.3MPa의 교점에서 파지력 15.7N을 얻음.
 * 파지력은 워크질량에 16배이고, 파지력 설정치의 10배 이상을 만족한다.

주의: 부하는 사용한계를 넘지 않는 범위에서 사용하십시오.
 사용한계 외에서 사용하면 가이드부에 가해지는 편하중이 과대해지거나 핑거부의 흔들림이 발생 정도의 악화 등 수명에 악영향을 끼치는 원인이 될수도 있습니다.

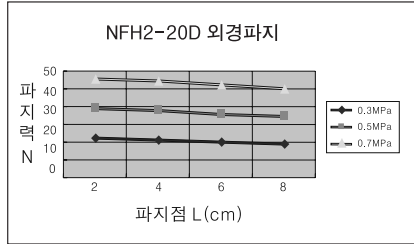

- ⑤ 계산 2에 대한 기중선정
 * NFH2-20D를 선정한 경우
 파지점 거리 L = 2cm와 압력 0.3MPa의 교점에서 파지력 22N을 얻음.
 * 파지력은 워크질량에 22배이고, 파지력 설정치의 20배 이상을 만족한다.

4 기중 선정 설명도

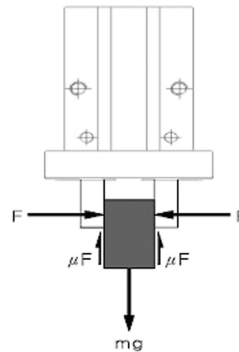

• 위쪽 그림과 같이 워크를 파지할 때

- F : 파지력 (N)
- μ : 부착물과 워크와의 마찰계수
- m : 워크의 질량(kg)
- g : 중력가속도(= 9.8m/s²)
- mg : 워크의 중량(N)

워크가 낙하하지않는 조건은

$$2 * \mu F > mg \text{에 따라서}$$

$$F > mg / 2\mu$$

여유율을 a 라고 하고 F를 결정하면

$$F = mga / (2\mu)$$

주) 큰 가속도나 충격에 대해서는 여유율을 더욱 크게 고려하고 계산에 넣을 필요가 있습니다.

NST
NST2

AST
ASTH

NLPD

NLCD

NLCS

TDA
TDS
TDM

NF

NFB2

NFC3

NR

저속사양실린더
로드끝단형상변경

SAH

NBU

ACU
SE

ARM

TJ

TRJ

CR/CV
TCM2

CR/CV
ARD

CR/CV
AQ2

CR/CV
TGQL

CR/CV
NGQL

CR/CV
NLPD

CR/CV/SC
NLCD

AUTO
SWITCH

에어척을 적용하기 전에

에어 척의 부착방법 / NFH2 시리즈

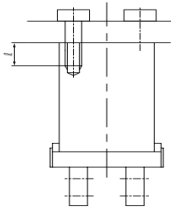

기종	사용 볼트	최대 체결 Torque N·m(kgf·cm)	최대 조임 깊이 ℓ
NFH2-6D	설치 불가	-	-
NFH2-10D	M3X0.5	0.88(9)	6
NFH2-16D	M4X0.7	2.1(21)	8
NFH2-20D	M5X0.8	4.3(44)	10
NFH2-25D	M6X1	7.3(74)	12
NFH2-32D	M6X1	7.3(74)	13
NFH2-40D	M8X1.25	17.7(180)	17

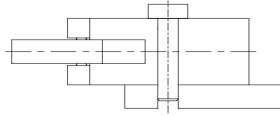

기종	사용 볼트	최대 체결 Torque N·m(kgf·cm)
NFH2-6D	M2.5X0.45	0.49(5)
NFH2-10D	M2.5X0.45	0.49(5)
NFH2-16D	M3X0.5	0.88(9)
NFH2-20D	M4X0.7	2.1(21)
NFH2-25D	M5X0.8	4.3(44)
NFH2-32D	M5X0.8	4.3(44)
NFH2-40D	M6X1.0	7.3(74)

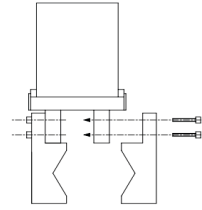

기종	사용 볼트	최대 체결 Torque N·m(kgf·cm)
NFH2-10D	M2X0.4	0.15(1.5)
NFH2-10D	M2.5X0.45	0.31(3.2)
NFH2-16D	M3X0.5	0.59(6)
NFH2-20D	M4X0.7	1.4(14)
NFH2-25D	M5X0.8	3.8(39)
NFH2-32D	M5X0.8	4.9(50)
NFH2-40D	M6X1.0	11.8(120)

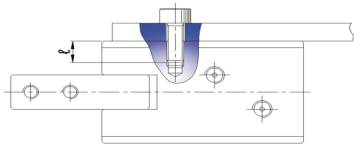

기종	사용 볼트	최대 체결 Torque N·m(kgf·cm)	최대 조임 깊이 ℓ
NFH2-6D	M2X0.4	0.15(1.5)	4
NFH2-10D	M3X0.5	0.88(9)	5
NFH2-16D	M4X0.7	2.1(21)	8
NFH2-20D	M5X0.8	4.3(44)	10
NFH2-25D	M6X1	7.3(74)	12
NFH2-32D	M6X1	7.3(74)	13
NFH2-40D	M8X1.25	17.7(180)	16

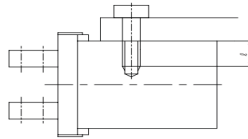

기종	사용 볼트	최대 체결 Torque N·m(kgf·cm)	최대 조임 깊이 ℓ
NFH2-6D	설치 불가	-	-
NFH2-10D	M3X0.5	0.9(9)	6
NFH2-16D	M4X0.7	2.1(21)	5.5
NFH2-20D	M5X0.8	4.3(44)	8
NFH2-25D	M6X1	7.3(74)	10
NFH2-32D	M6X1	7.3(74)	10
NFH2-40D	M8X1.25	17.7(180)	13

에어척을 적용하기 전에

에어 척의 부착방법 / NFHD2 시리즈

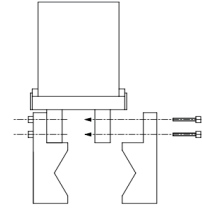
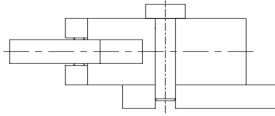
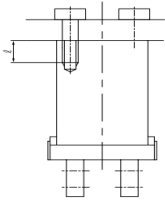

기종	사용 볼트	최대 체결 Torque N·m(kgf·cm)	최대 조임 깊이 ℓ
NFHD2-10	M3X0.5	0.88(9)	6
NFHD2-16	M4X0.7	2.1(21)	8
NFHD2-20	M5X0.8	4.3(44)	10
NFHD2-25	M6X1	7.3(74)	12
NFHD2-32	M6X1	7.3(74)	13
NFHD2-40	M8X1.25	17.7(180)	17

기종	사용 볼트	최대 체결 Torque N·m(kgf·cm)	최대 조임 깊이 ℓ
NFHD2-10	M2.5X0.45	0.49(5)	
NFHD2-16	M3X0.5	0.88(9)	
NFHD2-20	M4X0.7	2.1(21)	
NFHD2-25	M5X0.8	4.3(44)	
NFHD2-32	M5X0.8	4.3(44)	
NFHD2-40	M6X1.0	7.3(74)	

기종	사용 볼트	최대 체결 Torque N·m(kgf·cm)
NFHD2-10	M2.5X0.45	0.31(3.2)
NFHD2-16	M3X0.5	0.59(6)
NFHD2-20	M4X0.7	1.4(14)
NFHD2-25	M5X0.8	3.8(39)
NFHD2-32	M5X0.8	4.9(50)
NFHD2-40	M6X1.0	11.8(120)

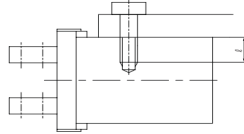
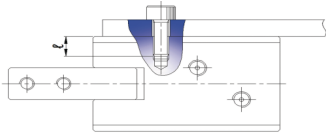

기종	사용 볼트	최대 체결 Torque N·m(kgf·cm)	최대 조임 깊이 ℓ
NFHD2-10	M3X0.5	0.88(9)	5
NFHD2-16	M4X0.7	2.1(21)	8
NFHD2-20	M5X0.8	4.3(44)	10
NFHD2-25	M6X1	7.3(74)	12
NFHD2-32	M6X1	7.3(74)	13
NFHD2-40	M8X1.25	17.7(180)	16

기종	사용 볼트	최대 체결 Torque N·m(kgf·cm)	최대 조임 깊이 ℓ
NFHD2-10	M3X0.5	0.9(9)	6
NFHD2-16	M4X0.7	2.1(21)	4.5
NFHD2-20	M5X0.8	4.3(44)	8
NFHD2-25	M6X1	7.3(74)	10
NFHD2-32	M6X1	7.3(74)	10
NFHD2-40	M8X1.25	17.7(180)	13

에어 척의 부착방법 / NFW2 시리즈

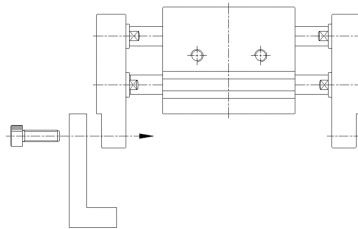
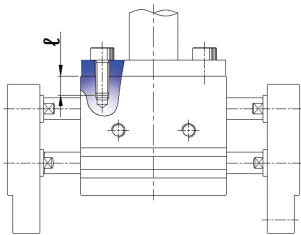

기종	사용볼트	최대 체결 Torque N·m(kgf·cm)	최대 조임 깊이 ℓ
NFW2-10A(B)	M4×0.7	1.6(16)	5
NFW2-12A(B)	M4×0.7	1.6(16)	6
NFW2-16A(B)	M5×0.8	3.3(34)	6
NFW2-20A(B)	M6×1	5.9(60)	7
NFW2-25A(B)	M6×1	5.9(60)	7
NFW2-30A(B)	M8×1.25	18(183)	8

기종	사용볼트	최대 체결 Torque N·m(kgf·cm)
NFW2-10A(B)	M3×0.5	0.59(6)
NFW2-12A(B)	M4×0.7	1.4(14)
NFW2-16A(B)	M5×0.8	2.8(29)
NFW2-20A(B)	M6×1	5.9(60)
NFW2-25A(B)	M6×1	5.9(60)
NFW2-30A(B)	M8×1.25	18(183)

NST
NST2

AST
ASTH

NLPD

NLCD

NLCS

TDA
TDS
TDM

NF

NFB2

NFC3

NR

저속사양실린더
로드끝단형사변경

SAH

NBU

ACU
SE

ARM

TJ

TRJ

CR/CV
TCM2

CR/CV
ARD

CR/CV
AQ2

CR/CV
TGQL

CR/CV
NGQL

CR/CV
NLPD

CR/CV/SC
NLCD

AUTO
SWITCH

에어 척의 부착방법 / NFP2 시리즈

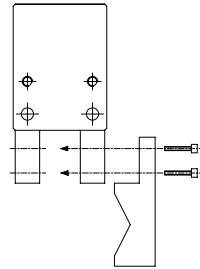
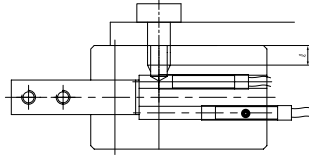
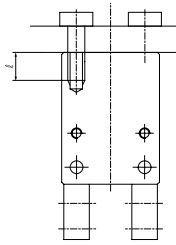

기종	사용볼트	최대 체결 Torque N*m(kgf*cm)	최대 조임 깊이 ℓ
NFP2-12D	M3×0.5	0.88(9)	5
NFP2-16D	M4×0.7	2.1(21)	8
NFP2-20D	M4×0.7	2.1(21)	10
NFP2-25D	M5×0.8	4.3(44)	12
NFP2-32D	M5×0.8	4.3(44)	12
NFP2-40D	M5×0.8	4.3(44)	12

기종	사용볼트	최대 체결 Torque N*m(kgf*cm)	최대 조임 깊이 ℓ
NFP2-12D	M4×0.7	2.1(21)	5
NFP2-16D	M4×0.7	2.1(21)	6
NFP2-20D	M5×0.8	4.3(44)	6
NFP2-25D	M5×0.8	4.3(44)	8
NFP2-32D	M5×0.8	4.3(44)	10
NFP2-40D	M6×1	7.3(76)	12

기종	사용볼트	최대 체결 Torque N*m(kgf*cm)
NFP2-12D	M3×0.5	0.88(9)
NFP2-16D	M4×0.7	2.1(21)
NFP2-20D	M4×0.7	2.1(21)
NFP2-25D	M5×0.8	4.3(44)
NFP2-32D	M5×0.8	4.3(44)
NFP2-40D	M6×1	7.3(76)

기종선정

실효파지력의 확인

• 실효파지력을 나타내는 방법

아래 쪽 그래프의 실효파지력은 2개의 핑거와 부착물이 모두 워크에 접하고 있는 상태에서 핑거 한개의 추력 : F로 나타내고 있습니다.

NFH2/표준

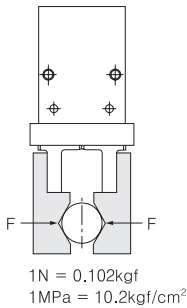

내경파지상태

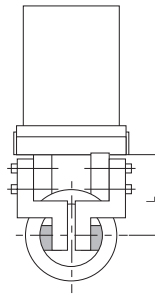

외경파지상태
NFH2/표준

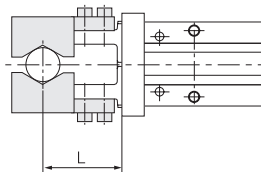

워크 질량에 대한 기종선정의 기준

- 부착물과 워크와의 마찰계수 또는 형상에 따라 다르지만, 워크 질량의 10~20배 이상의 파지력이 얻어질 수 있도록 기종을 선정 하십시오.
- 또한 워크 반송시에 큰 가속도나 충격이 작용할 시에는, 더욱 여유분을 계산해 넣어야 합니다.

복동형 외경 파지력

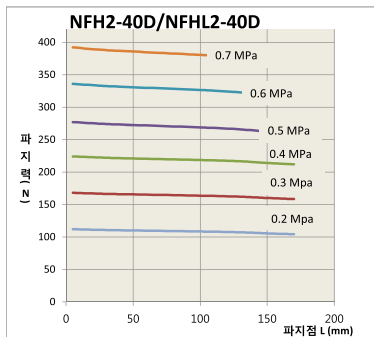
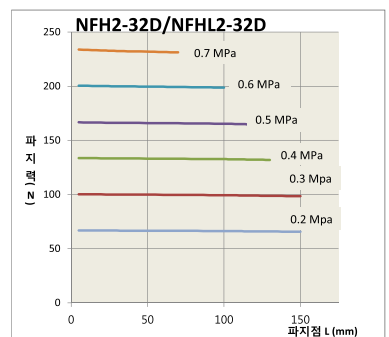
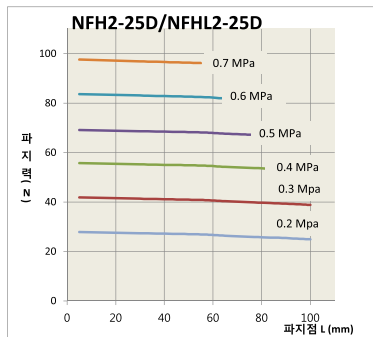
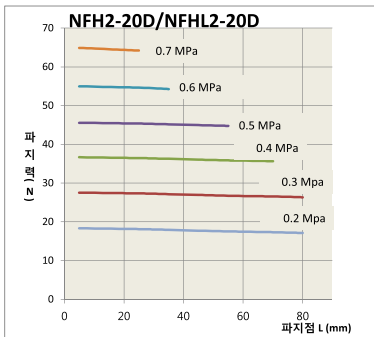
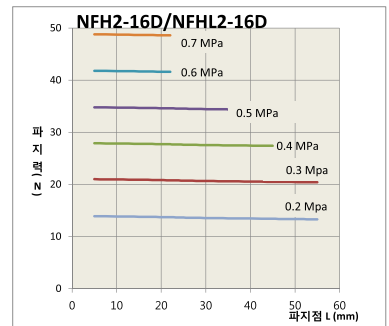
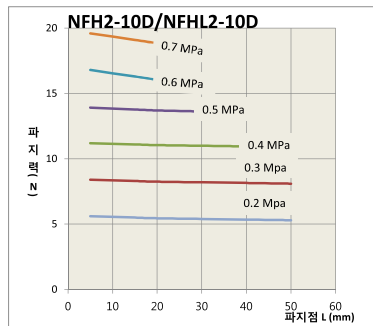
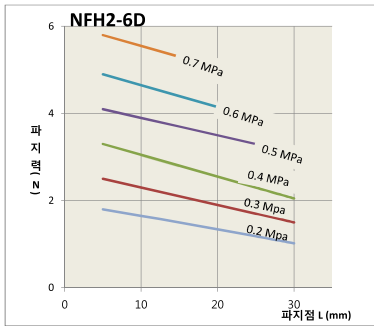

NST
NST2

AST
ASTH

NLPD

NLCD

NLCS

TDA
TDS
TDM

NF

NFB2

NFC3

NR

저속시양실린더
로드클램프형사변경

SAH

NBU

ACU
SE

ARM

TJ

TRJ

CR/CV
TCM2

CR/CV
ARD

CR/CV
AQ2

CR/CV
TGQL

CR/CV
NGQL

CR/CV
NLPD

CR/CV/SC
NLCD

AUTO
SWITCH

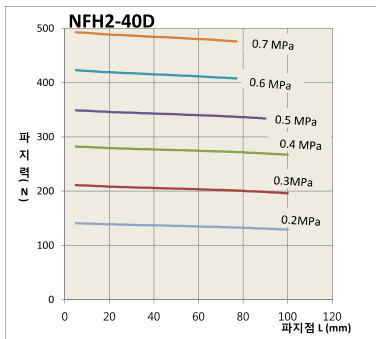
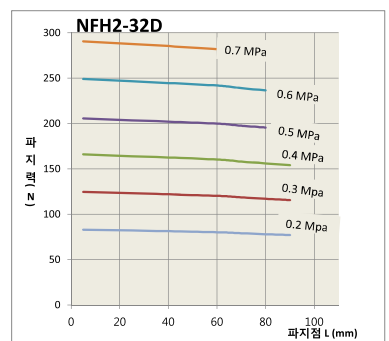
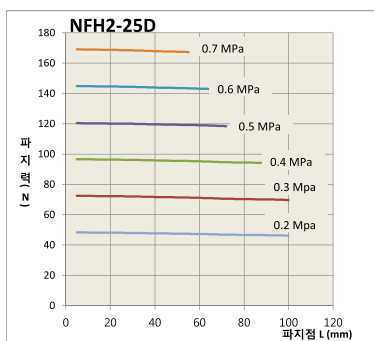
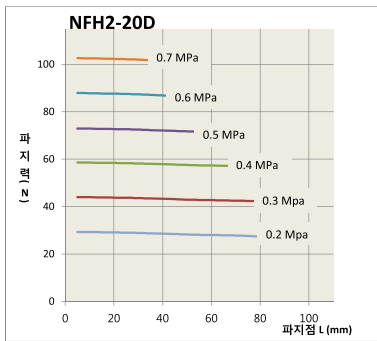
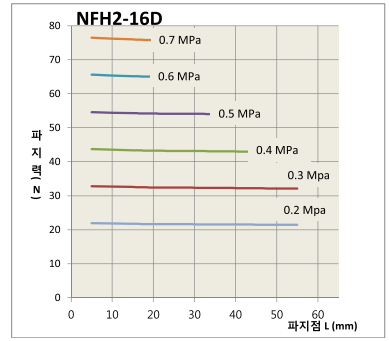
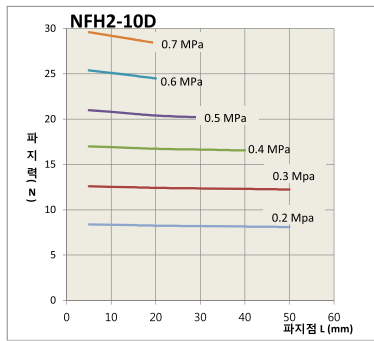
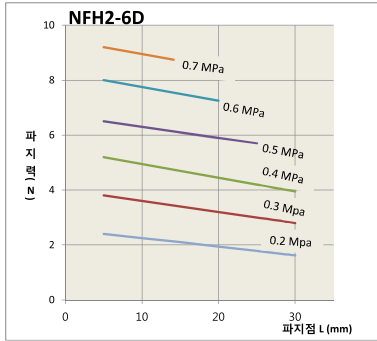

단동형 외경 파지력

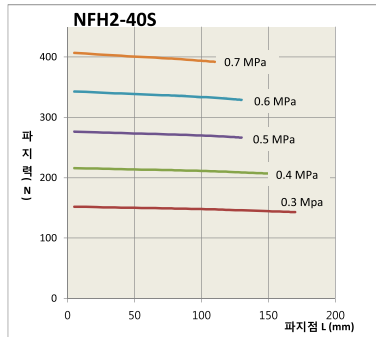
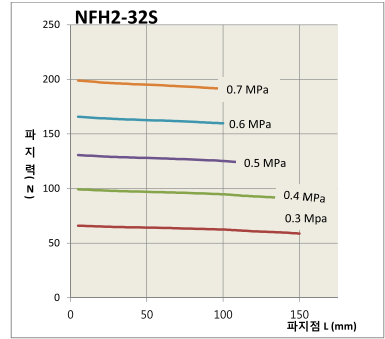
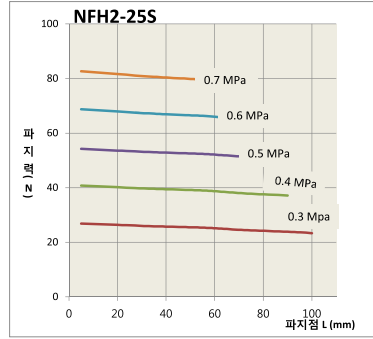
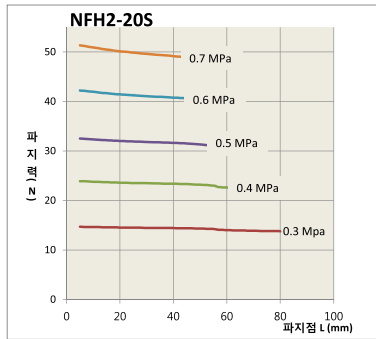
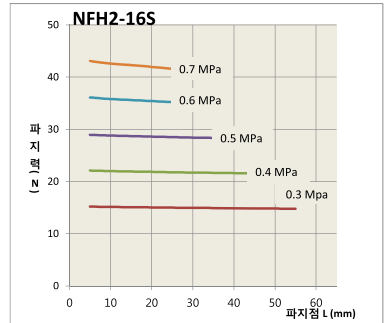
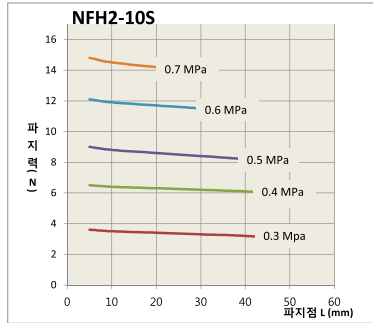
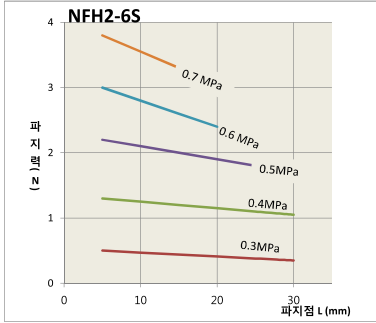

NST
NST2

AST
ASTH

NLPD

NLCD

NLCS

TDA
TDS
TDM

NF

NFB2

NFC3

NR

저속시양실린더
로드클램프상변경

SAH

NBU

ACU
SE

ARM

TJ

TRJ

CR/CV
TCM2

CR/CV
ARD

CR/CV
AQ2

CR/CV
TGQL

CR/CV
NGQL

CR/CV
NLPD

CR/CV/SC
NLCD

AUTO
SWITCH

단동형 내경 파지력

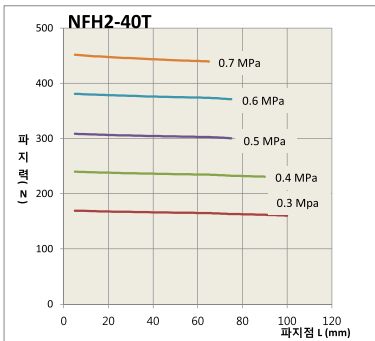
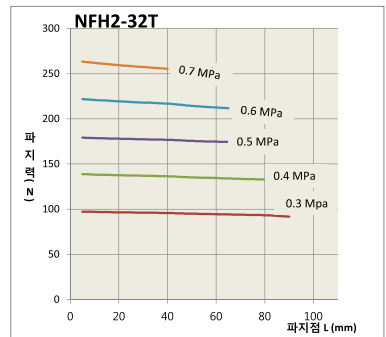
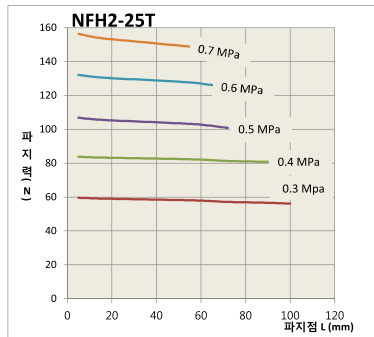
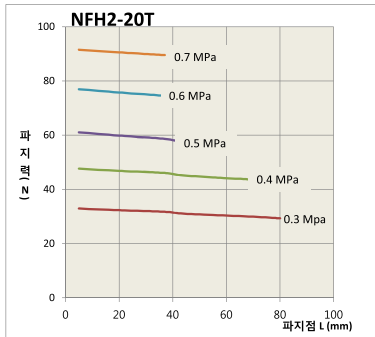
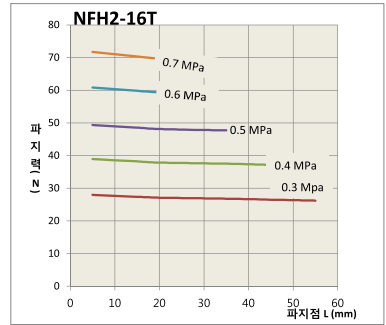
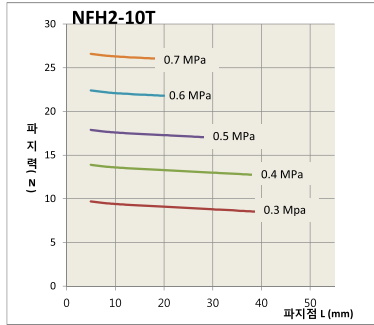
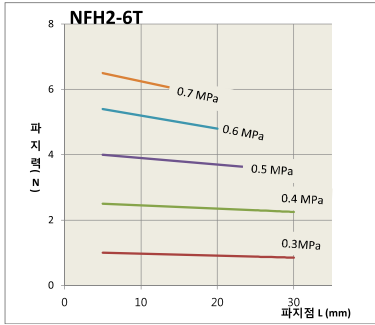

복동형 외경 파지력

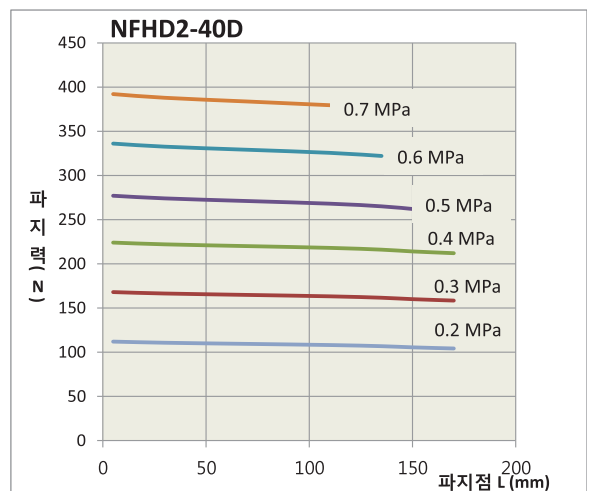
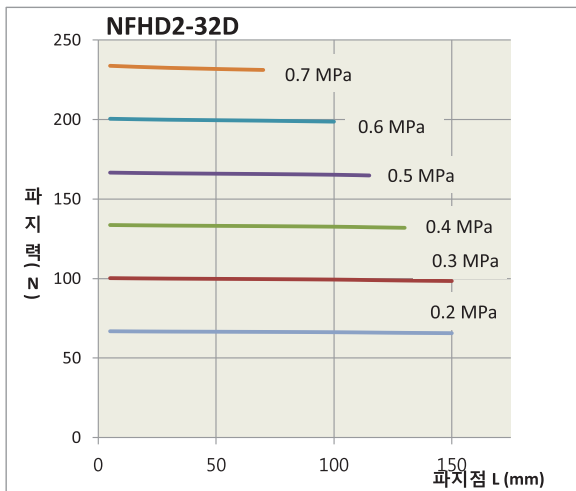
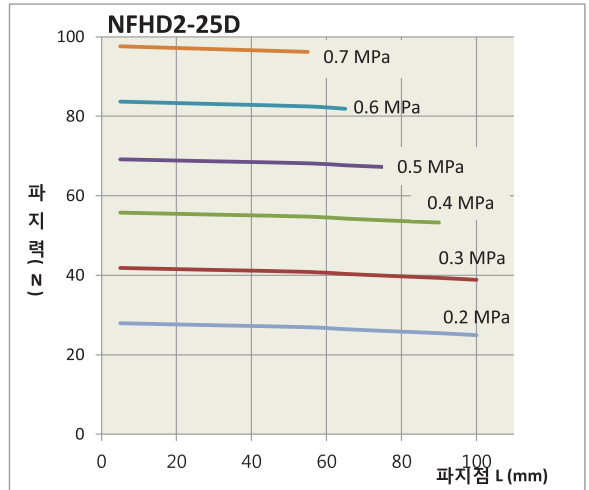
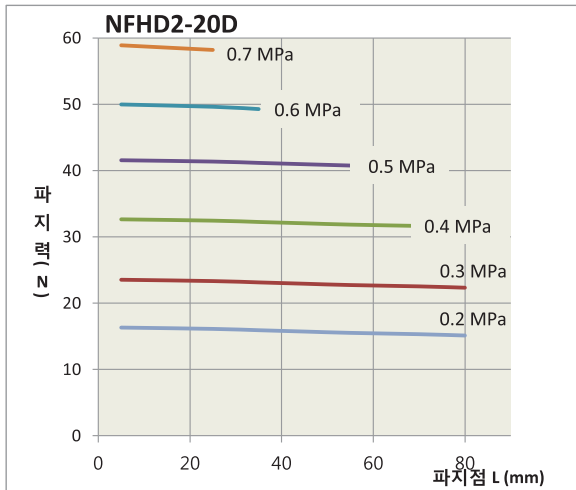
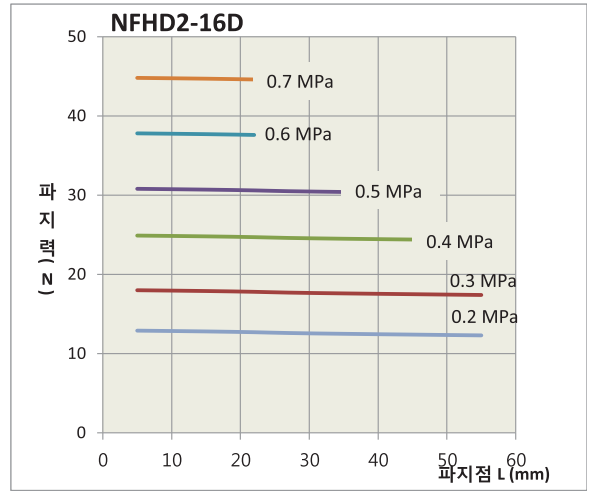
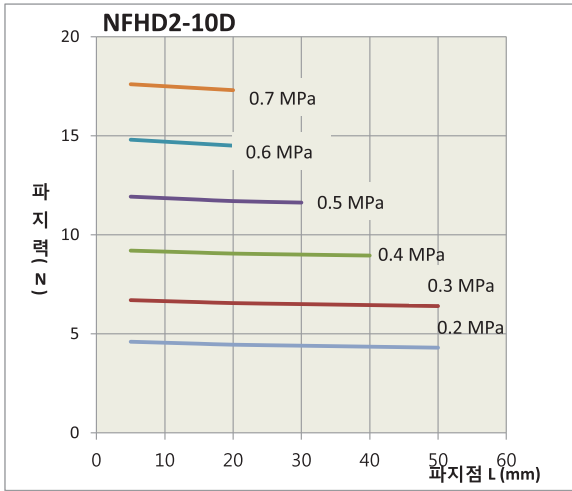

NST
NST2

AST
ASTH

NLPD

NLCD

NLCS

TDA
TDS
TDM

NF

NFB2

NFC3

NR

저속사양실린더
로드끝단형상변경

SAH

NBU

ACU
SE

ARM

TJ

TRJ

CR/CV
TCM2

CR/CV
ARD

CR/CV
AQ2

CR/CV
TGQL

CR/CV
NGQL

CR/CV
NLPD

CR/CV/SC
NLCD

AUTO
SWITCH

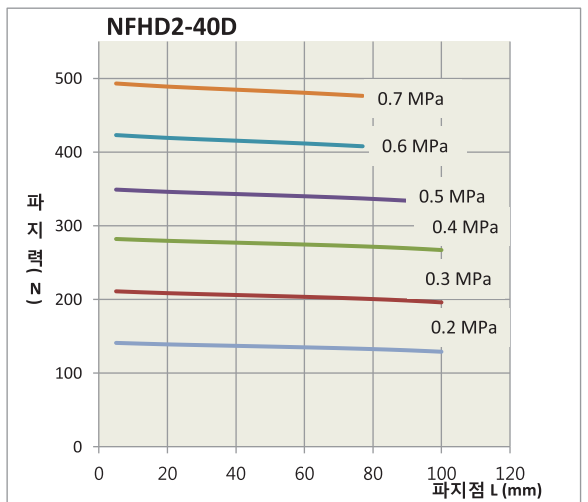
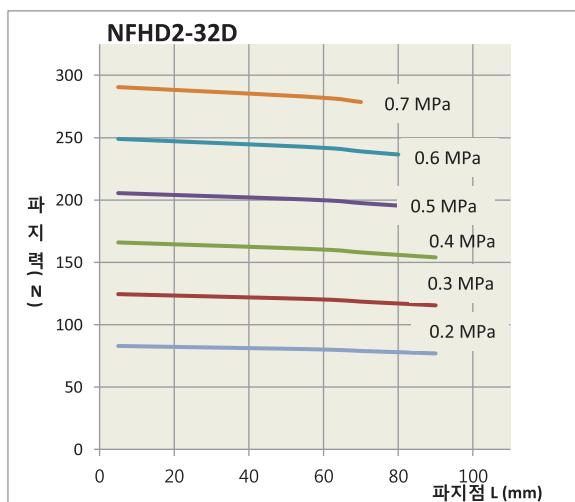
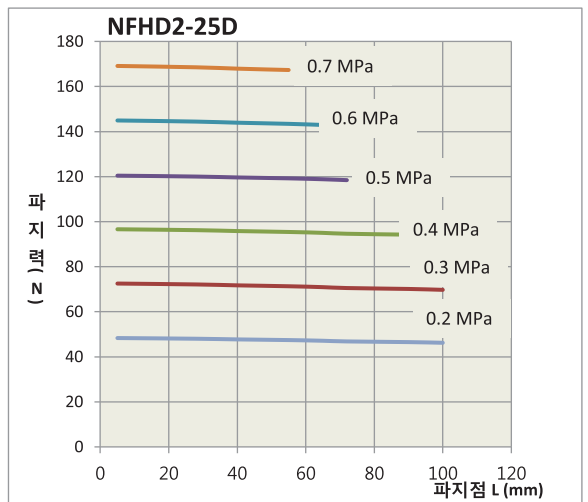
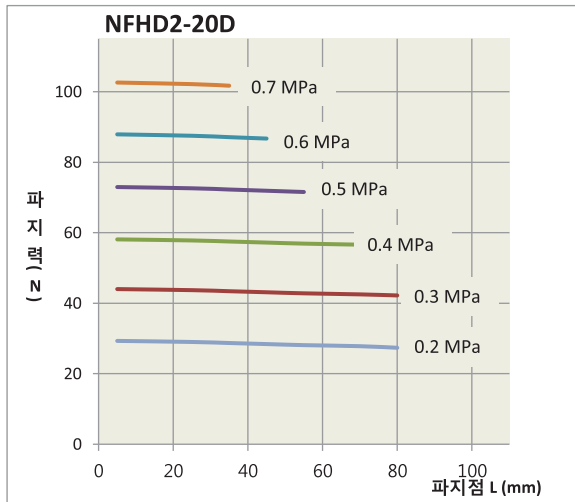
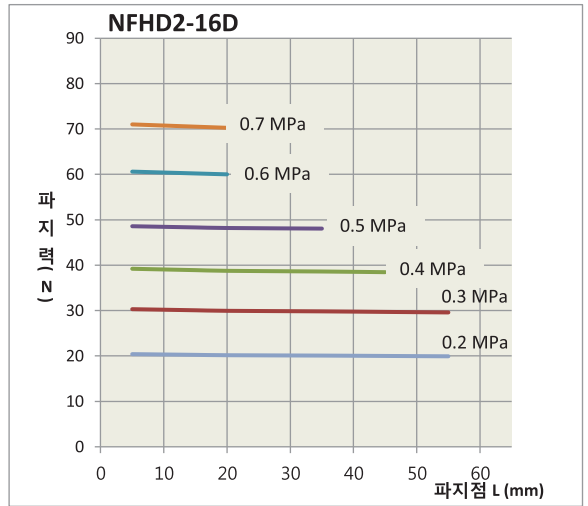
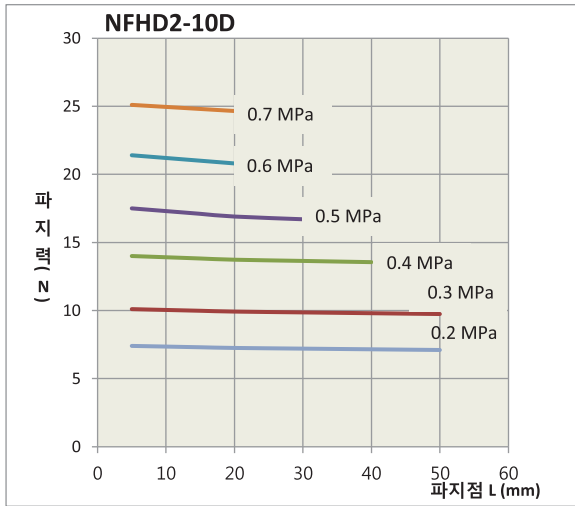

단동형 외경 파지력

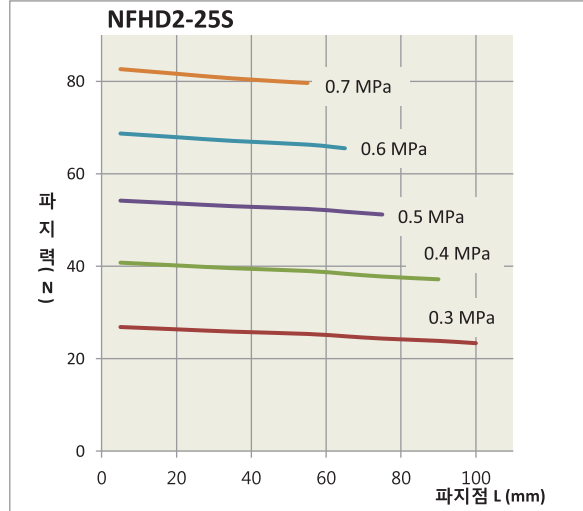
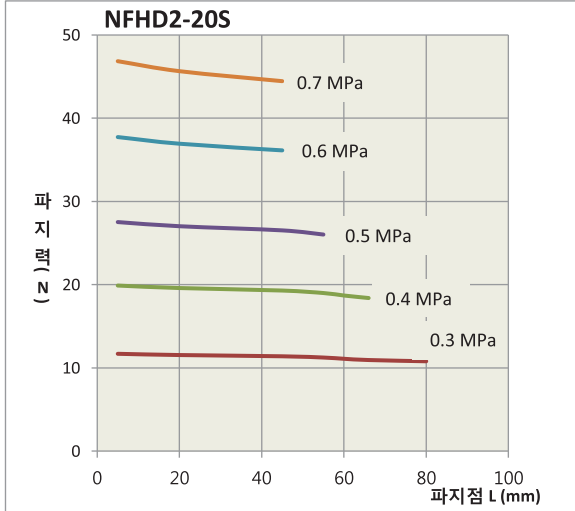
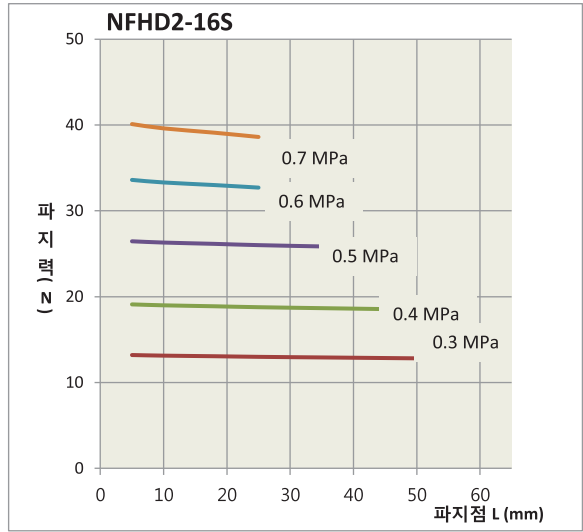
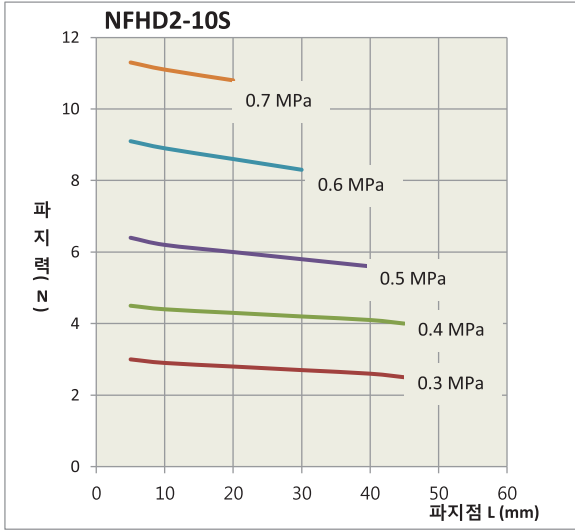

NST
NST2

AST
ASTH

NLPD

NLCD

NLCS

TDA
TDS
TDM

NF

NFB2

NFC3

NR

저속시양실린더
로드클단형상변경

SAH

NBU

ACU
SE

ARM

TJ

TRJ

CR/CV
TCM2

CR/CV
ARD

CR/CV
AQ2

CR/CV
TGQL

CR/CV
NGQL

CR/CV
NLPD

CR/CV/SC
NLCD

AUTO
SWITCH

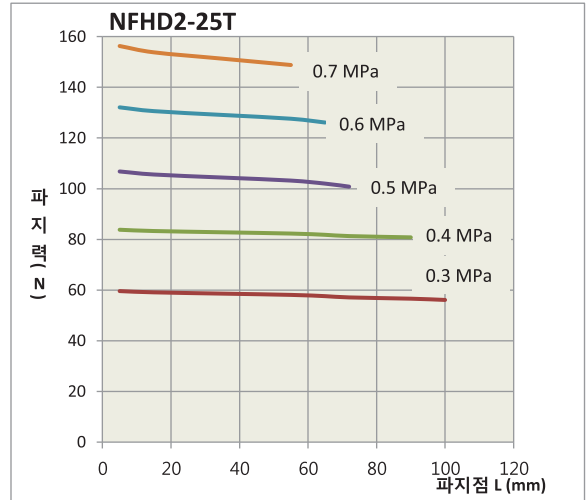
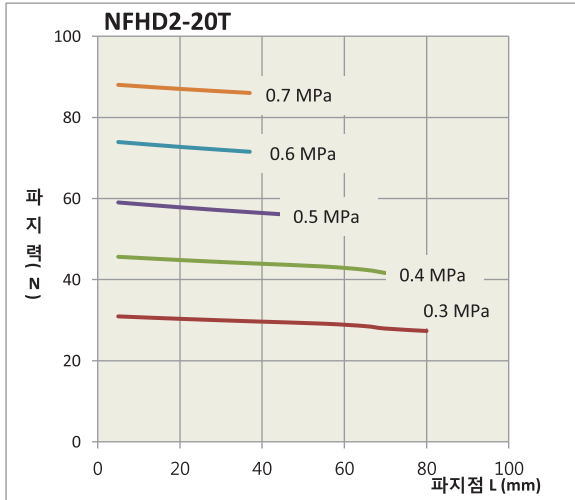
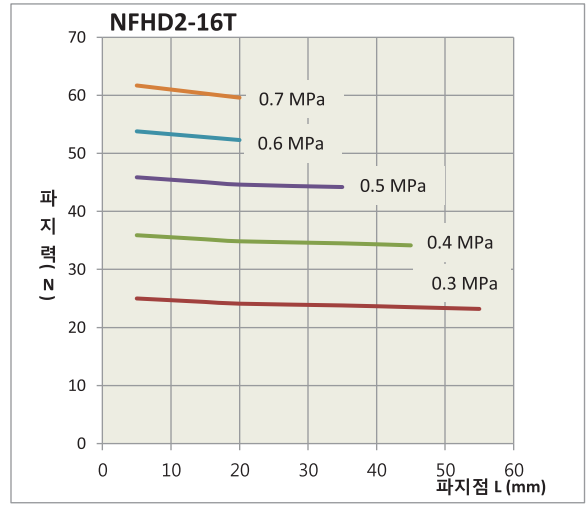
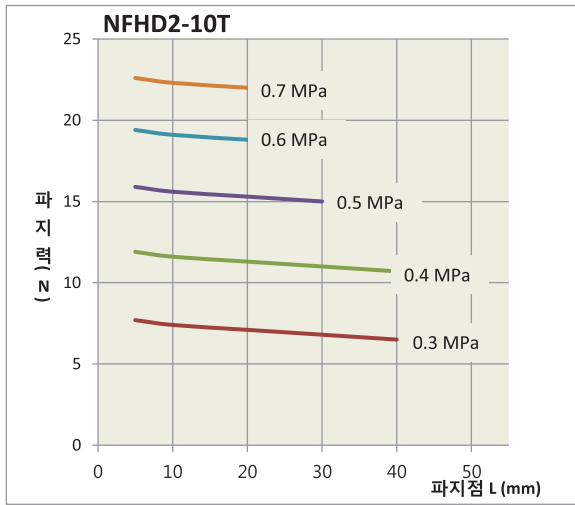

기종선정

워크 질량에 대한 기종선정의 기준

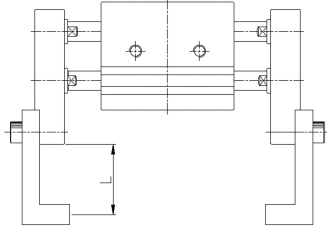

- 부착물과 워크와의 마찰계수나 형상에 따라서 다르지만, 워크 질량의 10~20배 이상의 파지력이 얻어질 수 있도록 기종을 선정하십시오.
- 또한 워크 반송시에 큰 가속도나 충격이 작용하는 경우에는, 더욱 여유분을 계산해 넣어야 합니다.

NFW2 파지력 그래프(이론 파지력)

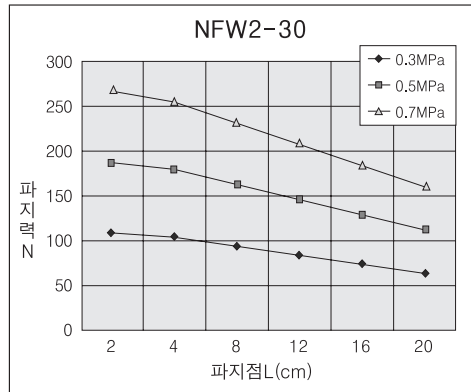
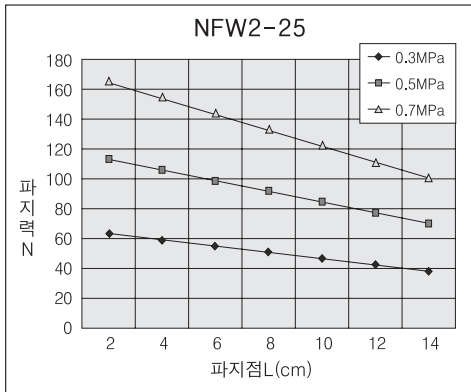
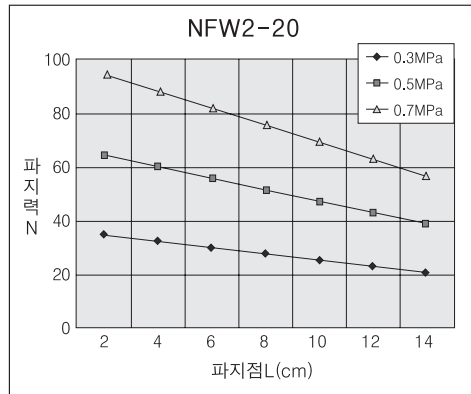
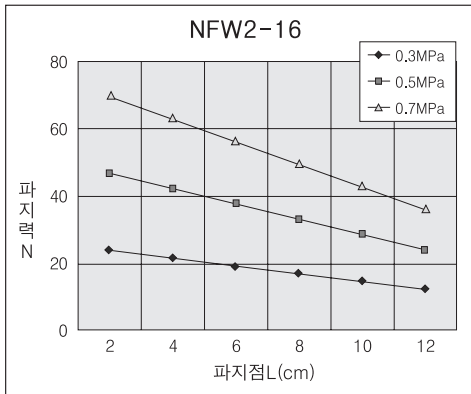
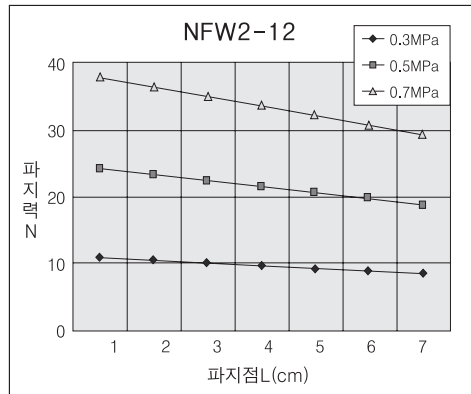
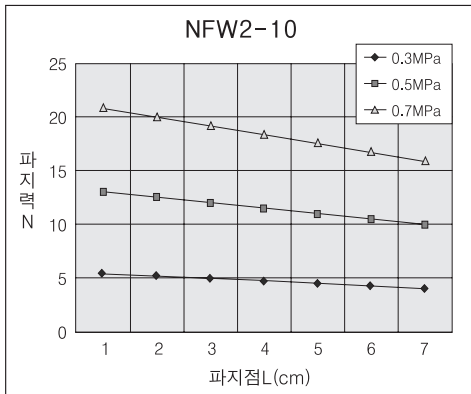

- NST
- NST2
- AST
- ASTH
- NLPD
- NLCD
- NLCS
- TDA
- TDS
- TDM
- NF
- NFB2
- NFC3
- NR
- 저속사양실린더
- 로드끝단형상변경
- SAH
- NBU
- ACU
- SE
- ARM
- TJ
- TRJ
- CR/CV
- TCM2
- CR/CV
- ARD
- CR/CV
- AQ2
- CR/CV
- TGQL
- CR/CV
- NGQL
- CR/CV
- NLPD
- CR/CV/SC
- NLCD
- AUTO
- SWITCH

기종선정

파지점

- 워크의 파지점은 이론파지력 그래프의 범위 내에서 사용하십시오.

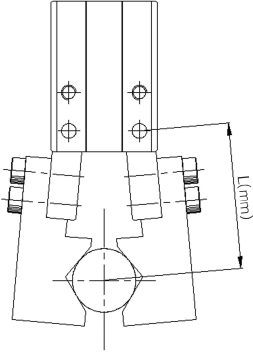

워크 질량에 대한 기종선정의 기준

- 부착물과 워크와의 마찰계수 또는 형상에 따라 다르지만, 워크 질량의 10~20배 이상의 파지력이 얻어질 수 있도록 기종을 선정하여 주십시오.
- 또한 워크 반송시 큰 가속도 및 충격이 작용하는 경우에는, 더욱 여유분을 계산해 넣어 주십시오.

• 이론파지력의 표시방법

아래 그래프의 이론파지력은, 아래 그림에 나타나있는 것처럼 2개의 핑거 및 부착물이 모두 워크에 접촉하고 있는 상태에서 핑거 1개의 추력 : F로써 나타내고 있습니다.

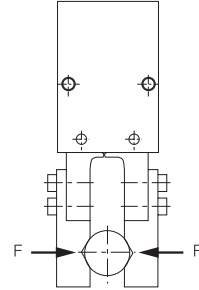

NFP2 파지력 그래프(이론 파지력)

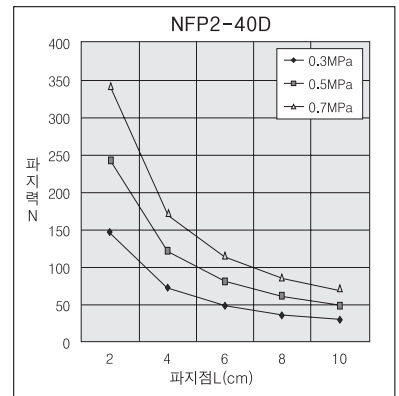
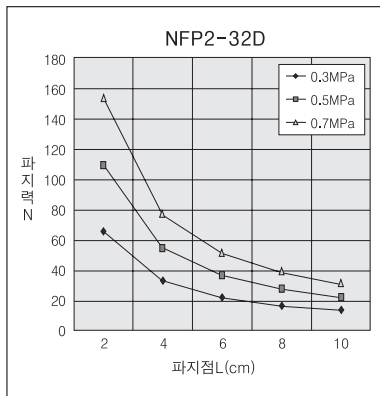
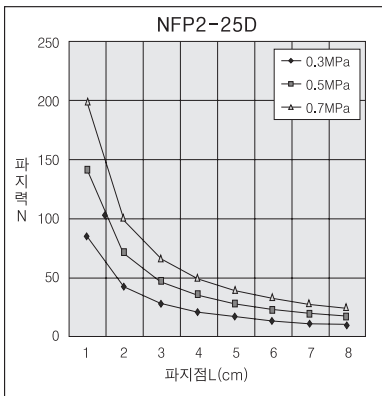
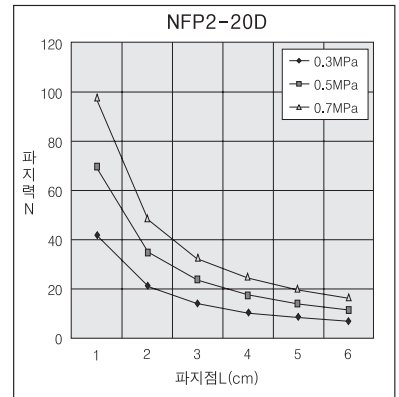
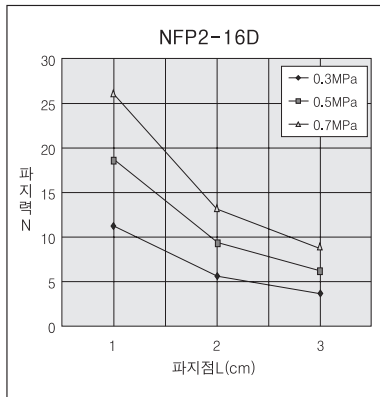
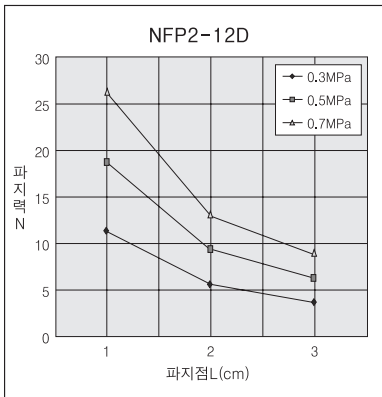

기종선정

파지점

- 워크의 파지점은 이론파지력 그래프의 범위 내에서 사용하십시오.

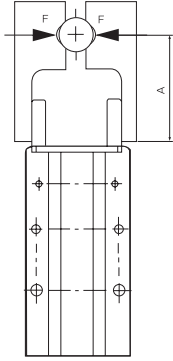

워크 질량에 대한 기종선정의 기준

- 부착물과 워크와의 마찰계수 또는 형상에 따라 다르지만, 워크 질량의 10~20배 이상의 파지력이 얻어질 수 있도록 기종을 선정하여 주십시오.
- 또한 워크 반송시 큰 가속도 및 충격이 작용하는 경우에는, 더욱 여유분을 계산해 넣어주십시오.

• 이론파지력의 표시방법

아래 그래프의 이론파지력은, 아래그림에 나타나 있는 것처럼 2개의 핑거 및 부착물이 모두 워크에 접촉하고 있는 상태에서 핑거 1개의 추력 : F로써 나타내고 있습니다.

NFS2 파지력 그래프(이론 파지력)

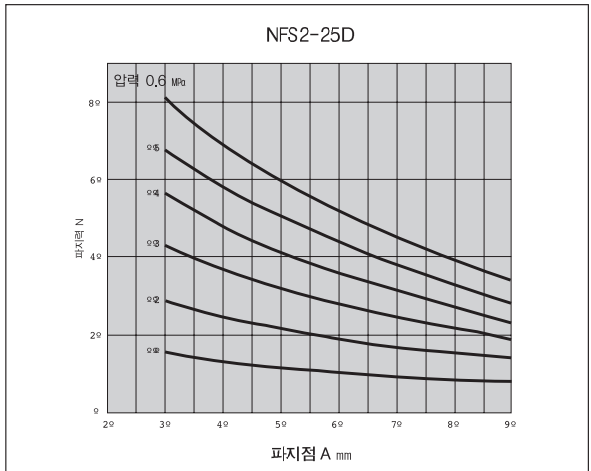
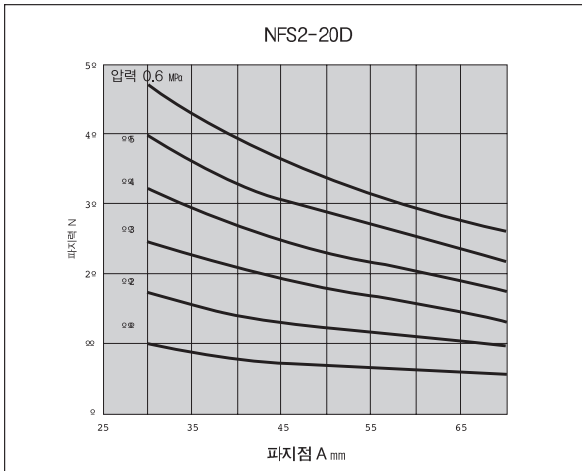
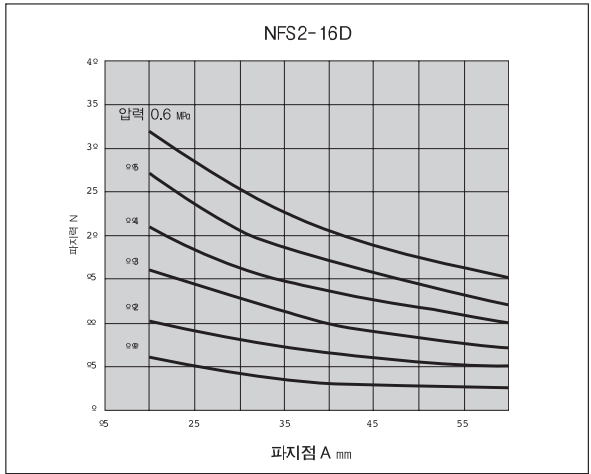
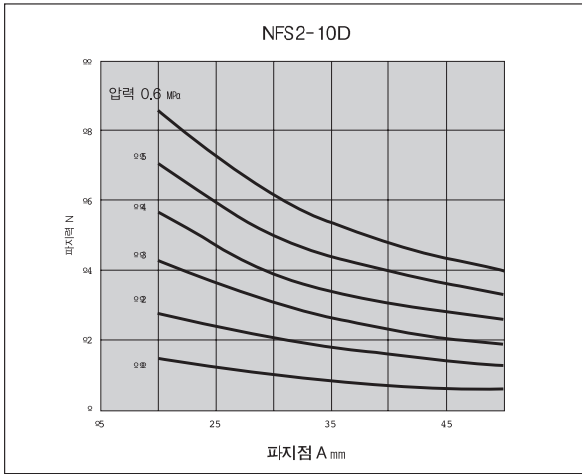

NST
NST2

AST
ASTH

NLPD

NLCD

NLCS

TDA
TDS
TDM

NF

NFB2

NFC3

NR

저속사양실린더
로드끝단형상변경

SAH

NBU

ACU
SE

ARM

TJ

TRJ

CR/CV
TCM2

CR/CV
ARD

CR/CV
AQ2

CR/CV
TGQL

CR/CV
NGQL

CR/CV
NLPD

CR/CV/SC
NLCD

AUTO
SWITCH